

IFAB®

مجلس
الاتحاد
الدولي
لكرة القدم



THEIFAB.COM
SINCE 1886

قوانين اللعبة

2016/17

نسخة مترجمة لأغراض تكوينية وفق أحدث التعديلات
المتتمدة من طرف مجلس الاتحاد الدولي لكرة القدم

من إنجاز المختار الحضري □ المكون الجهوي للحكام
بعضبة الغرب- الجامعة الملكية المغربية لكرة القدم-
المغرب

الرباط، ماي 2016

THEIFAB.COM
SINCE 1994



FIFA®



مجلس
الاتحاد
الدولي
لكرة القدم

IFAB®

مجلس الاتحاد الدولي لكرة القدم

مونسترغراس 9، 8001 زيوريخ، سويسرا

الهاتف : +41 (0) 44 245 1880 ، الفاكس : +41 (0) 44 245 1887

theifab.com

لا يمكن نسخ هذا الكتيب أو ترجمته كلياً أو جزئياً بأي شكل من الأشكال بدون إذن من المجلس الدولي لكرة القدم.

يعتمد من فاتح يونيو 2016

قوانين اللعبة

2016/17

المكتوبات

مقدمة

تاريخ IFAB

هيكلية الإيفاب (IFAB) واشتغاله

خلفية مراجعة القانون الحالي

ملاحظات على قوانين اللعبة

قوانين اللعبة 17/2016

01 أرضية اللعب

02 الكرة

03 اللاعبين

04 معدات اللاعبين

05 الحكم

06 الحكام الآخرون

07 مدة المباراة

08 انطلاق اللعب واستئنافه

09 الكرة داخل اللعب وخارجه

10 تحديد نتيجة مباراة

11 التسلسل

12 الأخطاء وسوء السلوك

13 الركلات الحرة

14 ركلة الجزاء

15 رمي التماس

16 ركلة المرمة

17 ركلة الركنية

التعديلات على القانون 17/2016

موجز للتعديلات على القانون
تفاصيل كل التعديلات القانون

معجم

هيئات كرة القدم

مصطلحات كرة القدم

مصطلحات الحكم

إرشادات عملية لحكام المباريات

مقدمة

التموضع والتنقل وعمل الفريق

لغة الجسد والاتصال والصالفة

نصائح أخرى

• مبدأ الامتياز

• تعويض الوقت الضائع

• مسك المنافس

• التسلل

• العلاج والمساعدة بعد الإنذار

أو الطرد

تاريخ الإيفاب

الإيفاب (IFAB) هو الهيئة الدولية المشرفة لقوانين لعب كرة القدم. وتتمثل أهدافه في حماية القوانين وتجميعها وتعديلها ليتم تطبيقها في المباريات التي تجري تحت لواء الفيفا حول العالم، ويشمل هذا التأكد من أن القوانين تطبق بشكل موحد في جميع أنحاء العالم تراقب، ليمارس تنظيم كرة القدم وفقا لذلك.

تم تأسيس الإيفاب (IFAB) باجتماع ممثلين اثنين عن كل اتحاد كرة القدم من اتحادات انجلترا واسكتلندا وويلز وايرلندا الشمالية يوم 2 يونيو 1886. وبناء على فكرة للاتحاد الانجليزي تم إنشاء هيئة جديدة لوضع مجموعة من القوانين الموحدة في الوقت الذي كان فيه كل اتحاد يطبق قوانين مختلفة. ومنذ تنصيب هذه الهيئة كوصي على قوانين اللعب، كان دورها ولا زال هو الحفاظ على القوانين ومراقبتها ودراستها وعند الاقتضاء وتجويدها.

اننتشرت لعبة كرة القدم بسرعة، وفي عام 1904 اجتمعت سبع دول في باريس لتشكيل الاتحاد الدولي للكرة القدم، الذي انضم إلى الإيفاب (IFAB) عام 1913.

أشرف الإيفاب (IFAB) على العديد من تعديلات القانون منذ صدور أول مجموعة من القوانين الرسمية في عام 1863. على سبيل المثال، التسلل هو المادة التي عرفت أكبر عدد من التعديلات، ففي الأصل كان اللاعب يعتبر متسللا ا بتواجده أمام الكرة. ثم اعتمدت منطقة المرمى لأول مرة في عام 1869، تليها الركلة الركنية في عام 1872، ومنحت أول ركلة جزاء في عام 1891 وكان يمكن تنفيذها أي نقطة على طول خط 11 متر من المرمى حتى 1902. في 1912 تم منع حراس المرمى من لعب الكرة بأيديهم خارج منطقة الجزاء مما أدى إلى الزيادة في عدد أهداف وبدءا من 1920 لم يعد يحتسب التسلل بتلقي الكرة من رمي تماس.

وباضطراد ساهم الإيفاب (IFAB) في تعديل قوانين اللعبة وكذا تغيير عقلية الذين يلعبون كرة القدم والمتفرجين. بعد كأس العالم 1990 تم منع حراس المرمى من لمس الكرة المرتدة عمدا من زميل باليد التعامل مع متعمد، وعرض بعد كأس العالم لكرة القدم إيطاليا™، وفي عام 1998 تم إقرار منح بطاقات حمراء على التصدي الخطير من الخلف ليتناول خطيرة من وراء جيدة. كل هذه أمثلة على أهم التعديلات.

أكتوبر 2010، اعتمد الإيفاب (IFAB) تقنية تكنولوجيا خط المرمى (GLT) لفترة تجريبية دامت سنتين. وفي يوليو 2012 اتخذ الإيفاب (IFAB) قرارات تاريخية بالموافقة على اعتماد تقنية تكنولوجيا خط المرمى (GLT) واستخدام الحكيم المساعد الإضافيين.

وشهد مارس 2016 اجتماعا تاريخيا في الجمعية العمومية السنوية والذي وافق على خوض مرحلة تجريبية لاعتماد الحكام على الفيديو والذي يعتبر أكبر تعديل لقوانين اللعبة في تاريخ الإيفاب (IFAB).

هيئة الإيفاب واختتمت

انخرط الإيفاب (IFAB) منذ 2012 في عملية إصلاح توجت في 13 يناير 2014 باعتبار الإيفاب (IFAB) جمعية مستقلة وفق القانون السويسري وافقت على القوانين الأساسية التي تحدد أهداف الإيفاب (IFAB) وهيكلته ومسؤولياته وهيئاته. ولضمان طريقة اشتغال شفافة وديمقراطية وحديثة، تم خلق أمانة تنفيذية من طرف أمانة الإيفاب (IFAB).

ومع بقاء تركيبة IFAB دون تغيير، أدى الإصلاح إلى تشكيل لجنة استشارية لكرة القدم ولجنة استشارية تقنية تتكون من خبراء كرة القدم من مختلف أنحاء العالم. ويهدف إنشاء هاتين اللجنتين إلى تحسين عملية الاستشارة وتبني منهجية استباقية لتطوير القوانين.

الجمعية العمومية السنوية (AGM)

تلتئم الجمعية العمومية في فبراير أو مارس بتناوب منتظم بين انكلترا واسكتلندا وويلز وأيرلندا الشمالية، فضلا عن الدولة التي منحها الفيفا مسؤولية تنظيم كأس العالم. قرارات الجمعية العامة العادية بخصوص قوانين اللعبة ملزمة للكونفدراليات والاتحادات الوطنية لكرة القدم اعتبارا من الفاتح من يونيو. غير أنه يمكن للكونفدراليات والاتحادات التي لم تنته المنافسة بها بحلول الفاتح من يونيو أن تأخر التعديلات (حتى بداية الموسم المقبل أو نهاية المسابقة). أما الكونفدراليات والاتحادات التي تبدأ قبل الفاتح من يونيو فعليها تطبيق التعديلات بمجرد إصدار الإيفاب (IFAB) لدورية رسمية في الموضوع.

لا يمكن لأي كونفدرالية أو اتحاد القيانم بتعديل في قوانين اللعبة (بما في ذلك المسابقات) ما لم يتم اقراره من قبل الإيفاب (IFAB).

اجتماع العمل السنوي (ABM)

اجتماع العمل السنوي هو اجتماع تحضيرى للجمعية السنوية العامة ويعقد في. يمكن خلال هذا الاجتماع النظر في البنود التي تقدم من قبل أي كونفدرالية أو اتحاد وطني لكرة القدم، ويمكنه أن يصادق على التجارب والاختبارات. إلا أن تعديلات القوانين يجب أن تحظى بموافقة في اجتماع الجمعية العمومية.

اللجنة الفرعية التقنية (TSC)

تتألف اللجنة الفرعية التقنية من خبراء من الاتحادات البريطانية الأربع ووالفيفا (FIFA) و الإيفاب (IFAB)، ويعهد لها بالنظر في التعديلات المحتملة على القانون والإشراف على التجارب التي وافق عليها اجتماع العمل السنوي والجمعية العمومية السنوية.

اللجنة الاستشارية

تتألف اللجنة الاستشارية لكرة القدم (FAP) واللجنة الاستشارية التقنية (TAP) من خبراء لكرة القدم من مختلف أنحاء العالم الذين يساعدون الإيفاب (IFAB) في الاشتغال على قوانين اللعب. وتشمل لاعبين سابقين ومدربين وحكام من كونفدراليات مختلفة وهيئات كرة القدم. تجمع اللجنة الاستشارية لكرة القدم وجهات نظر من لاعبين ومدربين في حين تتكفل اللجنة الاستشارية التقنية بتقييم التفاصيل الفنية والآثار المحتملة على التحكم في أي تعديلات للقانون.

خلفية مراجعة القانون الحالي

أسست خلفية مراجعة القانون على ما ورد في محاضر الجموع السنوية العامة رقم 127 و128 و129. وانطلقت أشغال اللجنة الفرعية التقنية بدأ من خريف 2014 وينص محضر الجمعية السنوية العامة 129 رقم في 28 فبراير 2015 على ما يلي:

"... والهدف من المراجعة هو جعل قوانين اللعبة مفهومة بسهولة أكبر من قبل الجميع في كرة القدم، وكذا الرفع في تطابق فهم قوانين اللعبة وتفسيرها وتطبيقها"

وركزت المراجعة على جعل القوانين متناسبة أكثر مع أسلوب اللعب الحديث على جميع المستويات. وهم التعديل المجالات الرئيسية التالية:

• بنية أكثر بساطة - تم دمج كل مادة مع الفصل الخاص بتأويلاتها وأصبحت كل المعلومات الخاصة بنفس المادة توجد في نفس الموضوع

• تحديث العناوين - تم إعادة تسمية بعض المواد لتعكس هذه التسمية محتوى المادة وتسمح بإضافة نصوص لم تكن مدرجة فيها سابقا مثلا المادة 6: "الحكام المساعدان" أصبحت "الحكام الآخرون" لتضم المادة النصوص الخاصة بالحكم، والحكمين المساعدين الإضافيين...

• اللغة الإنجليزية والأسلوب - تم إزالة الكلمات غير الضرورية واستخدام كلمات وتعابير أكثر ملاءمة مما يجعل المواد أكثر قابلية للقراءة، ويساعد على الترجمة، ويقلص من الغموض وسوء الفهم. كما تم حذف التناقضات والتكرارات غير الضرورية. وأصبحت النصوص الآن محايدة بالنسبة للنوع لعكس أهمية دور المرأة في كرة القدم اليوم.

• تحديث المضمون - بعض التعديلات تلائم النصوص القوانين مع كرة القدم الحديثة مثل زيادة عدد التبدلات.

تم إدخال جزئين هامين "جديدين" هما:

• توضيحات للنصوص المعدلة – يقدم هذا الجزء النص "القديم" والنص "الجديد" مع توضيح لكل تعديل للنصوص.

• قاموس - وهو لائحة تعريفات الكلمات / العبارات المهمة التي يساء فهمها أحيانا أو تكون صعبة الترجمة.

ويقدر الإيفاب (IFAB) أن هذا التعديل يجعل قوانين اللعبة سهلة المنال وتفهم بسهولة أكثر من قبل جميع المعنيين أو المهتمين بكرة القدم. ومن المتوقع أن يؤدي هذا إلى مزيد من الانسجام الاتساق في فهم النصوص وتفسيرها وتطبيقها مما سيقبل من النزاعات والخلافات الناجمة عن التفسيرات المتضاربة.

يتقدم الإيفاب (IFAB) بامتنانه وشكره الجزيل للجنة الفرعية الفنية التي اشتغلت على هذه المراجعة:

• ديفيد إلاري Neale Barry (قائد المشروع، وIFAB)

• نيل باري Jean-Paul Brigger (الاتحاد الانجليزي)

• جان بول بيكر (فيفا)

• ماسيمو بوساكا Massimo Busacca (فيفا)

• وليم كامبل William Campbell (الاتحاد الايرلندي)

• راي إلينغهام Ray Ellingham (الاتحاد الويلزي)

• جون فليمينغ John Fleming (الاتحاد الاسكتلندي)

• فرناندو تريساكو جراسيا Gracia Tresaco (فيفا)

ملاحظات حول قوانين اللعبة

التعديلات

يمكن تعديل قوانين اللعبة بالنسبة لفئة أقل من 16 سنة والإناث وقدامى اللاعبين (أكثر من 35 سنة) وذوي الاحتياجات الخاصة وذلك بموافقة الاتحاد العضو وكذلك في احترام لمبادئ قوانين اللعبة.

أي من التعديلات التالية مسموح به:

- أبعاد أرضية اللعب
- حجم الكرة ووزنها والمادة المصنوعة منها
- المسافة بين قائمي المرمى وكذلك ارتفاع عارضة المرمى
- مدد فترات اللعب
- التبديلات

أي تعديلات إضافية لا يسمح بها إلا بموافقة المجلس التشريعي الدولي

اللغات الرسمية

نيابة عن مجلس الاتحاد الدولي وباسمه تصدر الفيفا قواني اللعبة بالإنجليزية والفرنسية والألمانية والإسبانية. في حال وجود تعارض بين نسختين تعتمد النسخة الإنجليزية

المفتاح

يشار للتعديلات الجديدة بالتسطير أسفلها ومعلمة على الهامش.

IFAB®



قوانين اللعبة

2016/17

العاكدة

01

أرضية اللعب

1. سطح الأرضية

يجب أن يكون سطح الأرضية طبيعيا بالكامل أو-إذا سمحت قوانين المنافسة- اصطناعيا بالكامل باستثناء الحالات التي تسمح فيها قوانين المنافسة بالمزج بين المواد الاصطناعية والطبيعية (نظام هجين).
الأرضيات الاصطناعية يجب أن تكون خضراء اللون.

عند اعتماد أرضيات اصطناعية لإجراء مباريات بين اتحادات أعضاء في الفيفا أو لإجراء مباريات مسابقات دولية بين الأندية يجب أن تكون الأرضيات تلي معايير الجودة الفيفا الخاصة بعشب كرة القدم أو المعيار الدولي للعشب الاصطناعي إلا في حال إعفاء خاص من الفيفا.

2. تخطيط الأرضية

شكل أرضية اللعب مستطيل محدد بخطوط متصلة لا يجب أن تشكل خطرا. هذه الخطوط هي جزء من أرضية اللعب.

فقط الخطوط المشار لها في المادة 1 هي التي ترسم على أرضية اللعب.

الخطان الطويلان يسميان خطي التماس والخطان القصيرا يسميان خطي المرمى.

خط الوسط الذي يصل منتصف خطي التماس يقسم أرضية اللعب إلى نصفين.

ترسم النقطة المركزية في منتصف خط الوسط وترسم حولها دائرة شعاعها 9.15 متر (10 ياردات)

يمكن وضع علامتين على بعد 9.15 متر (10 ياردات) من قوس دائرة الركنية خارج أرضية اللعب عمودياً على خط المرمى وخط التماس.

كل الخطوط يجب أن يكون لها نفس السمك وأن لا تتجاوز 12 سنتيمتر (5 إنشات). يجب أن تكون خطوط المرمى بنفس سمك قائمي المرمى والعارضة.

عند استخدام أرضية اصطناعية، يسمح بوجود خطوط أخرى لكن بلون مختلف تمييزها بوضوح من خطوط كرة القدم.

ينذر أي لاعب قام بوضع علامة غير مسموح بها على أرضية اللعب لسلكه اللارياضي. إذا لاحظ الحكم المخالفة والكرة في اللعب ينذر اللاعب المخالف لسلكه اللارياضي عند أول توقف للعب.

3. الأبعاد

طول خطي التماس يجب أن يكون أكبر من طول خطي المرمى

- أطوال (خط التماس)
- أطوال (خط المرمى)

الأدنى 90 متر (100 ياردة) الأدنى 45 متر (50 ياردة)

الأقصى 120 متر (130 ياردة) الأقصى 90 متر (100 ياردة)

كل الخطوط يجب أن يكون لها نفس العرض وأن لا تتجاوز 12 سنتيمتر

4. المباريات الدولية

- أطوال (خط التماس)
- أطوال (خط المرمى)

الأدنى 100 متر (100 ياردة) الأدنى 64 متر (70 ياردة)

الأقصى 110 متر (120 ياردة) الأقصى 75 متر (80 ياردة)

تحدد قوانين المسابقات أطوال خط المرمى وخط التماس في حدود الأبعاد المذكورة أعلاه.

5. منطقة المرمى

يرسم داخل أرضية اللعب خطان عموديان على خط المرمى على بعد 5.5 متر (6 ياردة) من داخل عارضتي المرمى. طول هذين الخطين 5.5 متر (6 ياردة) ويتم ربطهما بخط مواز لخط المرمى. المنطقة المحددة بهذه الخطوط وخط المرمى تسمى منطقة المرمى.

6. منطقة الجزاء

يرسم داخل أرضية اللعب خطان عموديان على خط المرمى على بعد 16.5 متر (18 ياردة) من الحافتين الداخليتين لقائمي المرمى. طول هذين الخطين 16.5 متر (18 ياردة) ويتم ربطهما بخط مواز لخط المرمى. المنطقة المحددة بهذه الخطوط وخط المرمى تسمى منطقة الجزاء.

داخل كل منطقة الجزاء ترسم نقطة الجزاء على بعد 11 متر (12 ياردة) من منتصف خط المرمى وعلى بعد نفس المسافة من عارضتي المرمى.

خارج منطقي الجزاء ترسم قوسان مركزهما نقطتي الجزاء وشعاعهما 9.15 متر (10 ياردة)

7. منطقة الركنية

منطقة الركنية هي ربع دائرة شعاعها 1 متر (1 ياردة) من كل زاوية الركنية ترسم داخل أرضية اللعب.

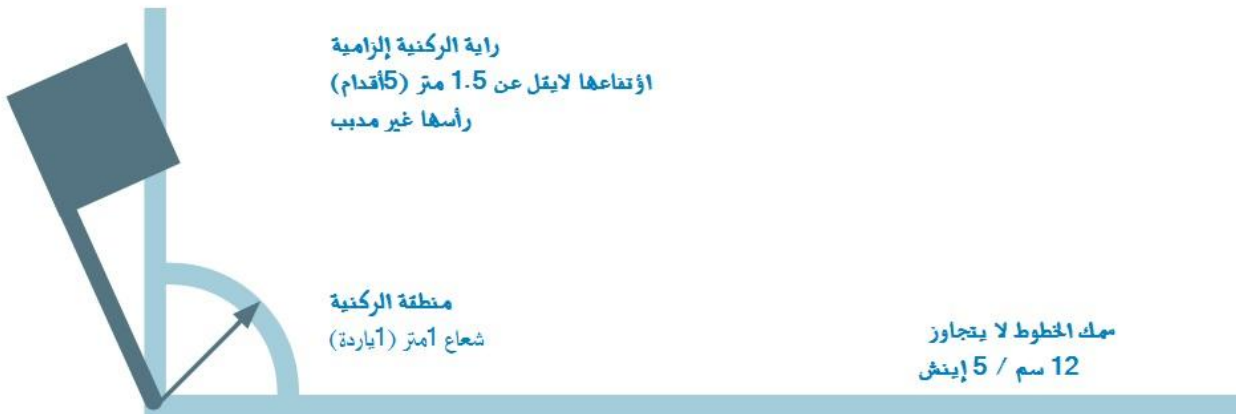

8. الرايات

في كل ركن من أرضية اللعب توضع راية، رأس عمودها غير مدبب ترتفع بعلو 1.5 متر (5 أقدام) على الأقل عن سطح الأرض.

يمكن وضع رايات مماثلة على طرفي خط الوسط خارج أرضية اللعب وعلى بعد 1 متر (1 ياردة) على الأقل من خطي التماس.

9. المنطقة التقنية

المنطقة التقنية تهم المباريات التي تلعب في ملاعب تتوفر على منطقة مخصصة لجلوس الطاقم التقني والبدلاء كما هو مفسر أسفله.

حجم المنطقة التقنية وموضعها يمكن أن يختلف من ملعب إلى آخر، تأخذ النقط التالية كتوجيهات عامة:

- تمتد المنطقة التقنية بمترواحد (1 ياردة) على جانب مقاعد الجلوس ثم تمتد إلى الأمام إلى مترواحد من خط التماس؛

- ينبغي تخطيط حدود المنطقة التقنية؛

- تحدد في قوانين المسابقة عدد الأشخاص الممكن تواجدهم داخل المنطقة التقنية ؛

- الأشخاص المتواجدون داخل المنطقة التقنية يجب أن:

< يتم ضبط هويتهم قبل بداية المباراة وفق قوانين المسابقة؛

< يتصرفوا بسلوك مسؤول

< يبقوا داخل المنطقة التقنية إلا في بعض الظروف الاستثنائية كتدخل المعالج أو الطبيب داخل

أرضية اللعب بإذن من الحكم لمعالجة لاعب مصاب

- يسمح لشخص واحد فقط كل مرة بإعطاء التعليمات التكتيكية من المنطقة التقنية

المرميان

يوضع مرمى في منتصف كل خط مرمى.

يتكون كل مرمى من عمودين منتصبين (قائمي المرمى) يقفان على بعد نفس المسافة من رايتي الركنتين ويربط قمتاهما بعمود أفقي (العارضة). القائمان والعارضة يجب أن يكونوا مادة معتمدة. شكلهما يجب أن يكونوا على شكل مربع أو مستطيل أو دائري أو بيضاوي على أن لا يشكلا في كل الحالات أي خطر على اللاعبين.

المسافة الفاصلة بين داخلي القائمين هو 7.32 متر والحافة السفلى للعارضة على ارتفاع 2.44 متر من سطح الأرض.

وضع قائمي المرمى بالنسبة لخط المرمى يجب أن يكون وفق الرسومات

يجب أن يكون قائما المرمى والعارضة بلون أبيض ولهم نفس السمك والعمق الذي يجب أن لا يتجاوز 12 سم (5 إنش)

إذا تحركت العارضة من موضعها أو انكسرت يتم إيقاف اللعب لحين تغييرها أو إعادتها لموضعها. إذا لم يكن من الممكن إصلاحها يتم إيقاف المباراة بصفة نهائية. لا يسمح بتعويض العارضة بحبل أو مادة مرنة أو خطيرة. يستأنف اللعب بإسقاط الكرة.

يمكن تثبيت شبكة على المرمى وعلى الأرضية شرط أن تكون مثبتة بشكل مناسب لا يؤثر على حارس المرمى.

الوقاية

يجب أن يكون المرميان (بما في ذلك المرميان المتحركان) مثبتان بطريقة آمنة على الأرضية.

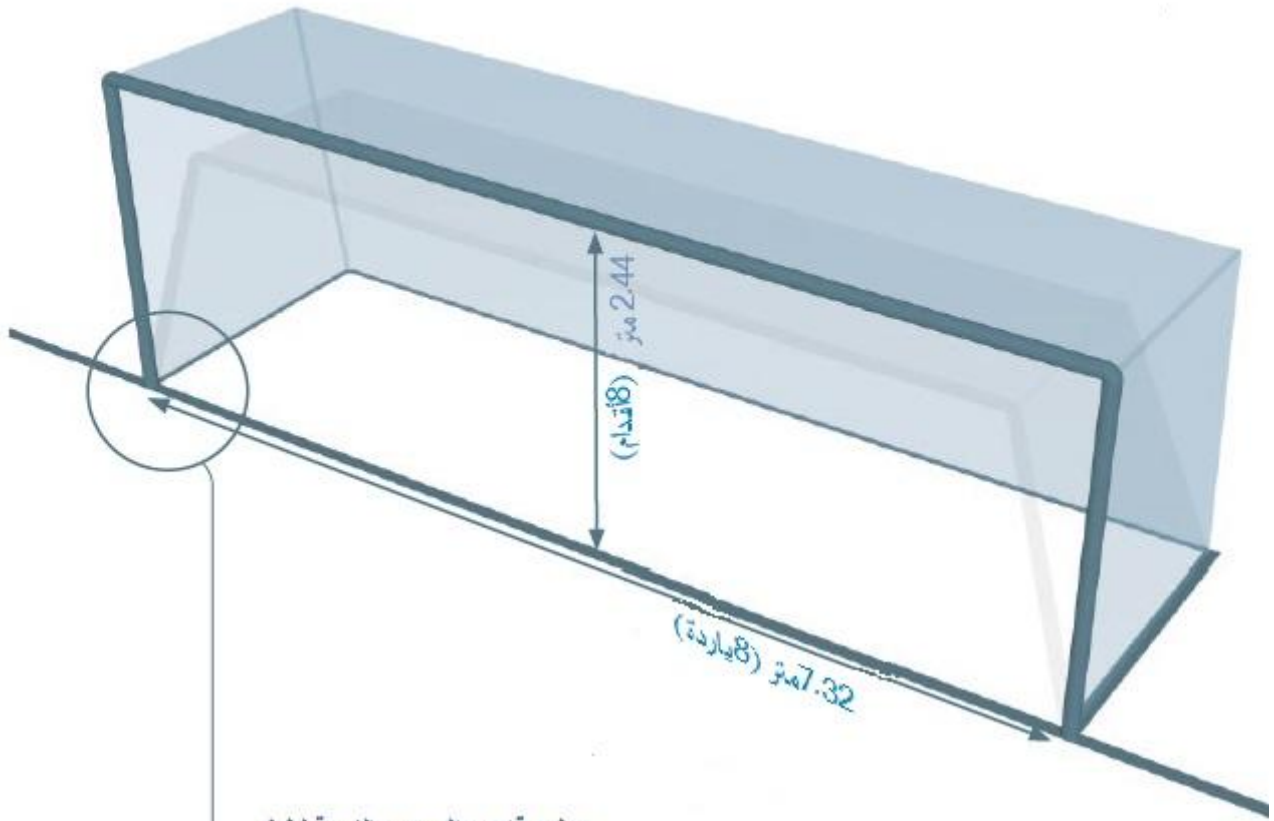

وضع قانمي المرمى بالنسبة لخط
المرمي يجب أن يكون وفق
الرسومات أسفله

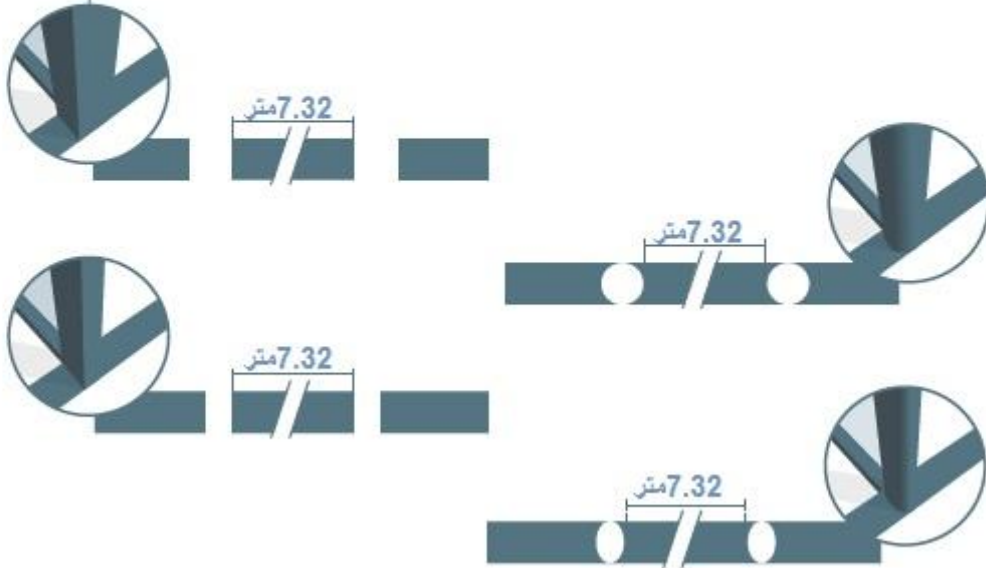

11. تكنولوجيا خط المرمى (GLT)

يستعمل نظام تكنولوجيا خط المرمى للتأكد من تسجيل هدف ولدعم قرار الحكم

عند استعمال التكنولوجيا على خط المرمى يسمح بإدخال تعديلات على المرميين بانسجام مع التوصيفات الواردة في برنامج الفيفا للجودة الخاص بتكنولوجيا خط المرمى وقوانين اللعب. يجب أن تنص قوانين المسابقة على استعمال تكنولوجيا خط المرمى.

مبادئ تكنولوجيا خط المرمى

تطبق تكنولوجيا خط المرمى فقط على خط المرمى فقط للتأكد من تسجيل هدف

يجب أن تكون إشارة نظام تكنولوجيا خط المرمى بتسجيل هدف فورية وأتوماتيكية في غضون ثانية واحدة موجهة الإشارة فقط إلى حكام المباراة (عبر ساعة الحكم واهتزاز وإشارة بصرية).

متطلبات تكنولوجيا خط المرمى ومواصفاتها

إذا تم استخدام تكنولوجيا خط المرمى في مباريات مسابقة ما فيجب على منظمي المسابقة التأكد من أن النظام مصرح به وفقا لأحد المعايير التالية:

• جودة الفيفا للمحترفين FIFA Quality PRO

• جودة الفيفا FIFA Quality

• معايير المباراة الدولية IMS - INTERNATIONAL MATCH STANDARD

يقوم معهد اختبارات مستقل بالتحقق من دقة وظائف نظام تكنولوجيا خط المرمى وفقا لدليل اختبار. إذا لم تشتغل التكنولوجيا وفقا لدليل الاختبار يجب على الحكم عدم استخدامها ثم يبلغ ذلك للسلطة المختصة.

عند استخدام تكنولوجيا خط المرمى، يجب على الحكم اختبارها قبل المباراة وفق ما هو مسطر في دليل اختبار برنامج الفيفا للجودة الخاص بتكنولوجيا خط المرمى.

يجب أن تبعد الإشهارات المبسوطة على الأرض بمترواحد على الأقل من الخطوط المحيطة بأرضية اللعب لا يسمح بأي شكل من اشكال الإشهار التجاري حقيقي أو افتراضي (وهي) سواء على أرضية اللعب أو داخل المنطقة المحاطة بشبكة المرمى أو داخل المنطقة التقنية او على أقل من مترواحد (1 ياردة) من الخطوط الحدودية وذلك منذ دخول الفريقين أرضية اللعب إلى حين مغادرتها مع نهاية الشوط الأول وكذا منذ دخول الفريقين أرضية اللعب إلى حين مغادرتها مع نهاية المباراة. ولا يسمح بوضع علامات إشهارية على المرمى أو الشبكة أو راية وعمود الركنية. لا يمكن وضع أي نوع من المعدات عليها (كاميرات أو ميكروفونات إلخ...)

بالإضافة إلى ذلك، الإشهارات الناتئة يجب أن تتواجد على الأقل:

● على بعد مترواحد (1 ياردة) من خط التماس لأرضية اللعب

● على مسافة تبعد عن خط المرمى بمسافة تساوي عمق شبكة المرمى

● مترواحد (1 ياردة) من شبكة المرمى

13. الشارات والشعارات

يمنع رسم شارات او شعارات حقيقية أو افتراضية (وهمية) للفيفا أو الاتحادات القارية أو الاتحادات الوطنية أو المسابقات أو النوادي أو أي هيئة سواء على أرضية أرضية اللعب أو على شبكة المرمى و على المنطقة التي تحصرها أو على المرمى أو على عمود وراية الركنية خلال فترة اللعب. لكن يسمح بها على الرايات.

العاكدة

02

1. المواصفات والقياسات

يجب أن تكون الكرة :

- مستديرة
- مصنوعة من مادة مناسبة
- محيطها يتراوح ما بين 70 سم (28 إنش) و 68 سم (27 إنش)
- وزنها ما بين 450 غرام (16 أونصة) و 410 غرام (14 أونصة) عند بداية المباراة
- ضغطها بين 0.6 و 1.1 أتموسفير (600 إلى 1100 غرام\سنتيمتر مربع) عند مستوى البحر (8.5 إلى 15.6 رطل\إنش مربع)

كل الكرات التي تستعمل لإجراء مباريات رسمية تحت لواء الفيفا أو الكونفدراليات يجب أن تحمل إحدى العلامات التالية:



• FIFA Quality PRO



• FIFA Quality



• IMS - INTERNATIONAL MATCH STANDARD

الكرات التي تحمل علامات الجودة السابقة مثل " FIFA APPROVED "، " FIFA INSPECTED " أو " INTERNATIONAL MATCHBALL STANDARD " يمكن أن تستخدم في المسابقات المذكورة أنفا حتى يوليو 2017.

توضح هذه العلامات أن الكرة تمت تجربتها وأنها تستوفي الخصائص التقنية الخاصة بالعلامة المعنية، بالإضافة إلى الخصائص الأساسية المنصوص عليه في المادة الثانية ويجب أن يصادق عليها مجلس الاتحاد الدولي لكرة القدم (IFAB). المعاهد التي تقوم بإجراء الاختبارات يجب أن يكون مرخص لها من طرف الفيفا.

عند استخدام تكنولوجيا خط المرمى، يجب أن تحمل الكرات المزودة بهذه التكنولوجيا إحدى علامات الجودة المذكورة أعلاه.

يمكن للاتحادات الأعضاء أن تفرض اللعب بكرات تحمل أي علامة من هذه العلامات

في المباريات التي تجري ضمن مسابقة رسمية تحت رعاية الفيفا أو الكونفدراليات أو الاتحادات أو الجمعيات الوطنية لكرة القدم، لا يسمح بأي شكل من أشكال الإعلانات التجارية على الكرة، باستثناء شارة / شعار المسابقة ومنظم المسابقة والشركة المصنعة. يمكن لقوانين المسابقة أن تحد حجم وعدد هذه العلامات.

2. تعويض كرة غير صالحة

إذا انفجرت الكرة أو أصبحت غير صالحة خلال اللعب:

• توقف المباراة

• تتابع المباراة بإسقاط الكرة في المكان الذي أصبحت الكرة فيه غير صالحة.

إذا انفجرت الكرة أو أصبحت غير صالحة قبل تنفيذ ركلة الانطلاق أو ركلة مرمى أو ركلة ركنية أو ركلة حرة أو ركلة جزاء أو رمية تماس:

إذا انفجرت الكرة أو أصبحت غير صالحة أثناء تنفيذ ركلة جزاء أو ركلة ترجيح بمجرد قذفها إلى الأمام وقبل أن تلمس أو يلمسها لاعب آخر أو أن تلمس إحدى القائمين أو العارضة فتعاد ركلة الجزاء

لا يمكن تبديل كرة خلال المباراة دون إذن من الحكم

3. الكرات الإضافية

يمكن وضع كرات إضافية مطابقة للمادة الثانية حول أرضية اللعب واستعمالها يتم تحت مراقبة الحكم

TEFAB®



الفاكدة

03

1. عدد اللاعبين

تجرى كل مباراة بين فريقين يتكون كل منهما من إحدى عشر لاعبا على الأكثر أحدهم حارس للمرمى. لا يمكن انطلاق أي مباراة أو متابعتها إذا لم يتوفر أحد الفريقين على سبعة لاعبين على الأقل.

إذا أصبح عدد لاعبي فريق أقل من سبعة بسبب مغادرة لاعب أو لاعبين متعمدين لأرضية اللعب، فإن الحكم ليس ملزما بإيقاف اللعب وعليه تطبيق قاعدة الإمتياز. في مثل هذه الحالة لا يسمح الحكم بإستئناف اللعب بعد أول توقف للعب مادام أحد الفريقين يلعب بأقل من سبعة لاعبين.

إذا كانت قوانين المسابقة تنص على تسمية جميع اللاعبين والبدلاء قبل انطلاق المباراة واضطر فريق لبدأ مباراة بأقل من أحد عشر لاعبا، يسمح فقط للاعبين والبدلاء المسجلون في التشكيلة الأساسية بالمشاركة في المباراة عند وصولهم.

2. عدد البدلاء

المباريات الرسمية

ثلاثة هو العدد الأقصى للتبديلات في المباريات الرسمية التي تجري تحت إشراف الفيفا أو الكونفدراليات أو الإتحادات المنضوية تحت لوائها.

يجب أن يحدد نظام المسابقة عدد البدلاء الممكن م 3 إلى 11 كحد أقصى .

المباريات الأخرى

لا يمكن تجاوز ستة كعدد للبدلاء في مباريات الفرق الوطنية من الفئة "أ"

يمكن اعتماد عدد أكبر من البدلاء في المباريات الأخرى شرط أن :

• يتفق الفريقان على عدد أقصى للبدلاء

• يشعر الحكم بالعدد قبل بداية المباراة

في حال عدم إشعار الحكم أو عدم اتفاق الفريقين على العدد فلا يمكن اعتماد أكثر من ستة بدلاء.

عودة المستبدلين للعب

لا يسمح بعودة المستبدلين للعب إلا في المستويات الدنيا لكرة القدم (مستوى القاعدة / كرة القدم الترفيهية)

شرط موافقة الاتحاد المعني.

3. كيفية إجراء التبديل

يجب أن يتوصل الحكم بأسماء البدلاء قبل بداية المباراة. وكل بديل لم يتوصل الحكم بإسمه قبل بداية

المباراة لا يمكنه المشاركة فيها.

لتعويض لاعب ببديل يجب احترام الشروط التالية:

• يخبر الحكم قبل القيام بأي تبديل،

• يتلقى المستبدل إشارة من الحكم تسمح له بمغادرة أرضية اللعب هذا إذا لم يكن موجودا خارجها

• المستبدل غير مجبر على مغادرة أرضية اللعب من خط الوسط

• لا يمكن للاعب مستبدل المشاركة مجددا في المباراة. إلا عندما تكون عودة المستبدلين مسموح بها

• في حالة رفض لاعب الامتثال لقرار تبديله، يتابع اللعب

لا يدخل البديل إلا :

• خلال توقف اللعب

• من خط الوسط.

• بعد مغادرة المستبدل أرضية اللعب

• بعد التوصل بإشارة من الحكم

تنتهي عملية التبديل بدخول البديل أرضية أرضية اللعب. من تلك اللحظة يصبح البديل لاعبا واللاعب لاعبا مستبدلا.

يمكن للبدلاء تنفيذ أي استئناف اللعب شرط أن يدخلوا أولا إلى أرضية اللعب

إذا تم تبديل خلال فترة الاستراحة أو قبل الشوطين الإضافيين تستكمل إجراءات التبديل قبل استئناف المباراة

يخضع كل المستبدلين والبدلاء لسلطة الحكم سواء شاركوا في المباراة أو لا.

4. تغيير حارس المرمى

لكل لاعب أن يحل محل حارس المرمى شرط أن:

- يشعر الحكم قبل التغيير
- يتم التغيير خلال توقف اللعب

5. المخالفات والعقوبات

إذا بدأ بديل المباراة مكان لاعب رسمي دون إشعار الحكم:

- يسمح الحكم للبديل بمتابعة المباراة
- لا تتخذ أي عقوبة انضباطية ضد البديل
- يمكن للاعب الرسمي أن يصبح بديلا
- لا يتم تقليص عدد التبديلات المسموح بها
- يرسل الحكم تقريراً عن الحادث إلى الجهات المختصة

إذا ما قام لاعب بالحلول مكان حارس المرمى دون إذن الحكم:

- يسمح الحكم بمتابعة المباراة
- يشهر الحكم بطاقة صفراء للاعبين المعنيين عند أول توقف للعب

لكل مخالفة أخرى لهذه المادة

- ينذر اللاعبون المعنيون

• يتابع اللعب بركلة حرة غير مباشرة للفريق المنافس من مكان وجود الكرة عند إيقاف اللعب

6. طرد لاعبين رسميين أو بدلاء

إذا طرد لاعب:

- قبل تقديم لائحة الفريق لا يمكن تسجيل اسمه في لائحة الفريق تحت أي صفة
- بعد تقديم لائحة الفريق وقبل انطلاق المباراة يمكن أن يحل محله لاعب بديل هذا الأخير لا يمكن تعويضه. ولا يتم تقليص عدد التبديلات المسموح بها للفريق
- بعد انطلاق المباراة لا يمكن تعويضه.

لا يمكن تعويض لاعب بديل طرد سواء قبل أو بعد بداية المباراة.

7. أشخاص زائدون على أرضية اللعب

المدرّب وكل الأشخاص المسجلون في لائحة الفريق (باستثناء اللاعبين والبدلاء) يسمون مسؤولو الفريق. شخص أجنبي. كل شخص غير مسجل على لائحة أحد الفريقين كلاعب أو بديل أو مسؤول الفريق يعتبر أجنبياً.

وكذلك الحال بالنسبة للاعب المطرود

إذا دخل مسؤول فريق أو بديل أو مستبدل أو لاعب مطرود أو شخص أجنبي أرضية اللعب يجب على الحكم :

- إيقاف اللعب إذا حصل تداخل في اللعب
- يخرج الشخص المعني عند توقف اللعب
- اتخاذ العقوبة الانضباطية المناسبة

إذا أوقف اللعب وحصل التداخل من طرف :

- مسؤول فريق أو بديل أو مستبدل أو لاعب مطرود يستأنف اللعب بركلة حرة مباشرة أو ركلة جزاء
- شخص أجنبي يستأنف اللعب بإسقاط الكرة

إذا كتنت الكرة تتجه إلى المرمى ولم يمنع التداخل لاعبا مدافعا من لعب الكرة عندها يحتسب الهدف إذا دخلت الكرة المرمى (حتى وإن لمس المتدخل الكرة) ما لم يسجل الهدف في مرمى الفريق المنافس.

8. لاعب خارج أرضية اللعب

إذا غادر لاعب أرضية اللعب بإذن من الحكم ثم دخلها بدون إذن منه يجب على الحكم:

- إيقاف اللعب (لكن ليس على الفور إذا كان هذا اللاعب لا يتداخل في اللعب أو يمكن تطبيق قاعدة الامتياز)

- ينذر الحكم اللاعب لدخوله أرضية اللعب دون إذنه

- يطلب الحكم من اللاعب مغادرة أرضية اللعب عند الضرورة)

إذا أوقف الحكم اللعب فعليه متابعة المباراة

- بركلة حرة غير مباشرة من مكان تواجد الكرة عند إيقاف اللعب.

- وفق مقتضيات المادة 12 إذا خالف اللاعب المعنى هذه المادة.

إذا غادر اللاعب بالصدفة أحد حدود أرضية اللعب كجزء من حركة في اللعب فإنه لا يعتبر مرتكباً لمخالفة..

9. هدف مسجل وشخص زائد على أرضية اللعب

إذا تبين للحكم بعد تسجيل هدف وقبل استئناف اللعب تواجد شخص زائد لحظة تسجيل الهدف

- يلغي الحكم الهدف إذا كان هذا الشخص الزائد:

< لاعبا أو بديلا أو مستبدلا أو لاعبا مطرودا أو مسؤول الفريق الذي سجل لصالحه الهدف

< أجنبيا وتداخل في اللعب إلا إذا سجل هدف كما هو مبين أعلاه في فقرة "أشخاص زائدون على أرضية اللعب"

يستأنف اللعب بركلة مرمى أو ركلة ركنية أو إسقاط الكرة

- يحتسب الحكم الهدف إذا كان هذا الشخص الزائد:

< لاعبا أو بديلا أو مستبدلا أو لاعبا مطرودا أو مسؤول الفريق الذي سجل عليه الهدف

< أجنبيا لم يتداخل في اللعب

في كل الحالات على الحكم إخراج الشخص الزائد من أرضية اللعب.

إذا تبين للحكم بعد تسجيل هدف وبعد استئناف اللعب تواجد شخص زائد لا يمكن إلغاء الهدف. إذا كان الشخص الزائد ما زال داخل أرضية اللعب. يجب على الحكم أن:

- إيقاف اللعب
 - إخراج الشخص الزائد من أرضية اللعب
 - يستأنف اللعب حسب ما يناسب بإسقاط أو بركلة حرة
- يجب على الحكم أن يدون الحالة في تقريره للجهة المختصة

10. عميد الفريق

ليس لعميد الفريق أي وضع خاص أو امتيازات ولكن عليه قدر من المسؤولية عن سلوك الفريق.

IFAB



العاكدة

04

معدات اللاعبين

1. الوقاية

لا يمكن لأي لاعب أن يضع معدات من شأنها أن تشكل خطرا عليه أو على أي لاعب آخر.

يمنع منعاً كلياً وضع أي نوع من الحلي (مثل العقود أو الخواتم أو الأساور أو الأقراط أو الأشرطة الجلدية والمطاطية) ويجب خلعها. لا يسمح بتغطية هذه الحلي بأشرطة لاصقة.

يمنع أيضاً على الحكام لبس الحلي (باستثناء الساعات أو ما شابه الضرورية لقيادة المباراة)

يجب أن يفحص اللاعبون قبل بداية المباراة والبدلاء قبل دخولهم أرضية اللعب. إذا كان لاعب يضع أو يستخدم معدات غير مصرح بها / خطرة أو مجوهرات يأمره الحكم ب:

- خلع هذا الشيء
 - مغادرة أرضية اللعب عند أول توقف للعب إذا كان غير قادر على خلع هذا الشيء أو يرفض خلعه
- اللاعب الذي يرفض الامتثال أو يرتدي هذا الشيء مرة أخرى يجب أن ينذر.

2. المعدات الإلزامية

المعدات الإلزامية لأي لاعب تتكون من العناصر المنفصل التالية :

- قميص بأكمام.
- سروال قصير.
- جوارب. إذا كان اللاعب يضع شريطاً لاصقاً أو أي شيء يوضع أو يلبس فوق الجوارب فيجب أن يكون لونه كلون جزء الجوارب الموضوع عليه أو مغطى.
- واقيان للساقين - يجب أن يكونا مصنوعين من مادة مناسبة توفر حماية معقولة ومغطيان بالجوارب
- زوج أحذية

يمكن لحراس المرمى لبس سراويل رياضية

اللاعب الذي يفقد حذاءه أو واقس الساق خطأ عليه ارتدائه مجددا في أقرب وقت ممكن لا يتجاوز لحظة أول خروج الكرة عن اللعب. إذا قام اللاعب قبل ذلك بلعب الكرة و / أو تسجيل الهدف فيحتسب الهدف.

3. الألوان

• يجب أن يرتدي كل من الفريقين ألوانا تميزهما عن بعضهما وأيضا تميزهما عن حكام المباراة

• على الحارس ان يرتدي زيا بلون يميزه عن باقي اللاعبين وعن حكام المباراة

• إذا كان قميصا حارسي المرمى للفريقين المتباريين بنفس اللون وليس لأي منهما قميصا آخر من لون مغاير فإن الحكم يسمح بلعب المباراة

اللباس الداخلي فيجب أن يكون لونه كاللون الغالب لأكمام القميص. الفخذيات أو اللاصقات يجب أن يكون لونها كاللون الغالب للسر وال القصير أو الجزء الأسفل منه - اللاعبين من نفس الفريق عليهم ارتداء نفس اللون.

4. معدات أخرى

المعدات الواقية وغير الخطيرة، مثل الخوذة وواقي الرأس وقناع الوجه وواقي الركبة وواقي المرفق، المصنوعة من مواد خفيفة ومرنة مسموح باستعمالها وكذلك قبعات حراس المرمى والنظارات الرياضية.

عندما يستعمل اللاعب غطاء للرأس، فيجب أن يكون هذا الغطاء :

• لونه أسود أو باللون الطاغي للقميص (شرط أن يضع لاعبو نفس الفريق نفس اللون)؛

• منسجما مع المظهر الاحترافي لمعدات اللاعب؛

• غير مرتبط بالقميص؛

• لا يشكل خطرا على اللاعب الذي يلبسه أو اللاعبين الآخرين (خصوصا وسيلة إغلاقه وفتحه حول العنق)

• لا يحتوي على جزء (أجزاء) تتجاوز السطح (أجزاء ناتئة)

استعمال أنظمة التواصل الإلكتروني بين اللاعبين (بما في ذلك البدلاء والمستبدلين والمطرودين) أو مع الطاقم التقني غير مسموح به .

عند استخدام الأنظمة الإلكترونية للأداء والتتبع (EPTS : electronic performance and tracking systems) (بموافقة الاتحاد الوطني المنظم للمسابقة المعنية):

• يجب أن لا تشكل أي خطر على اللاعبين و / أو حكام المباراة

• المعلومات والبيانات المرسله من هذه الأنظمة لا يجوز استقبالها أو استخدامها في المنطقة التقنية خلال المباراة

لا يسمح بأن تحمل المعدات أي شعار أو كتابة أو صورة لها دلالة سياسية أو دينية أو شخصية. ويجب على اللاعبين الامتناع عن كشف عن ملابس تحتية تحمل أي شعار أو كتابة أو صورة لها دلالة سياسية أو دينية أو شخصية أو إقليمية باستثناء شعار المصنع. كل مخالفة يعاقب عليها اللاعب و/أو الفريق من طرف الاتحاد المنظم للمسابقة أو من طرف الفيفا.

5. المخالفات والعقوبات

لكل مخالفة لهذه المادة ليس من الضروري إيقاف اللعب ويأمر الحكم اللاعب المخالف ب:

• أن يغادر أرضية اللعب لإصلاح معداته

• أن يغادر أرضية اللعب عند أول توقف للعب إلا إذا قام بإصلاح معداته قبل ذلك

كل لاعب غادر أرضية اللعب لإصلاح معداته أو تغييرها يجب أن:

• يراقب حكام المباراة معداته اللاعب قبل السماح له بمعاودة الدخول إلى أرضية اللعب

• لا يعاود الدخول إلى أرضية اللعب إلا بإذن من الحكم (وهذا ممكن حتى وإن كانت الكرة في اللعب)

كل لاعب قام بمعاودة الدخول إلى أرضية اللعب دون إذن من الحكم يجب إنذاره. إذا أوقف الحكم اللعب لإنذاره تحتسب ركلة حرة غير مباشرة للفريق المنافس

العاكدة

05

1. سلطة الحكم

تجرى المباراة تحت رقابة حكم يمتلك كل السلطة الضرورية من أجل السهر على تطبيق قوانين اللعبة المرتبطة بالمباراة .

2. قرارات الحكم

يتم اتخاذ القرارات بأفضل ما لدى الحكم من مهارات وفقاً لقوانين اللعبة و "روح اللعبة" مبنية على رأي الحكم الذي لديه السلطة التقديرية لاتخاذ الإجراءات المناسبة في إطار قوانين اللعبة.

قرارات الحكم بخصوص الأحداث المتعلقة باللعبة بما في ذلك احتساب هدف أو إلغاءه أو نتيجة المباراة، هي نهائية.

لا يمكن للحكم تغيير قرار تبين له أنه خاطئ وفق تقديره وبناء على مشورة أحد حكام المباراة إذا ما تم استئناف اللعب أو أعلن الحكم عن نهاية الشوط الأول أو الثاني (بما في ذلك الشوطين الإضافيين) وغادر أرضية اللعب أو أنهى المباراة.

إذا أصبح الحكم عاجزاً للحظة وجيزة ولأى سبب كان، يمكن متابعة اللعب تحت إشراف الحكام الآخرين إلى حين أول توقف للعب

3. الصلاحيات والواجبات

يقوم الحكم ب:

- السهر على تطبيق قوانين اللعبة؛
- مراقبة المباراة بالتعاون مع الحكام الآخرين؛
- لعب دور الميقاتي ويسجل كتابة أحداث المباراة وإرسال تقرير للجهات المختصة يسجل فيه المعلومات الخاصة بكل الإجراءات الإنضباطية التي اتخذها في حق لاعبين أو مرافقين، كما يسجل فيه كل حدث وقع قبل المباراة أو أثناءها أو بعد نهايتها
- مراقبة و/أو الإشارة باستئناف اللعب؛

قاعدة الامتياز

- متابعة اللعب عند وقوع مخالفة أو خطأ ويكون الفريق الذي ارتكبت عليه المخالفة هو المستفيد من الإمتياز ، ويرجع للإعلان عن الخطأ الأصلي خلال ثوان في حال عدم الإستفادة من الإمتياز.

العقوبات الانضباطية

- يعاقب انضباطيا أو بالاستئناف الخطأ الأكثر خطورة من حيث الحدة البدنية أو التأثير التكتيكي عندما ترتكب عدة أخطاء في نفس اللحظة
- اتخاذ قرارات انضباطية ضد كل لاعب ارتكب مخالفة يستحق عليه الإنذار أو الطرد. ؛
- لديه السلطة لاتخاذ إجراءات انضباطية منذ دخوله أرضية اللعب لتفحصها قبل المباراة حتى مغادرتها بعد المباراة (بما في ذلك ركلات الترجيح). إذا ارتكب لاعب مخالفة تستحق الطرد قبل الدخول إلى أرضية اللعب لانطلاق ، فللحكم سلطة هذا اللاعب من المشاركة في المباراة (انظر المادة 6.3): ويقدم الحكم تقرير أي سوء سلوك آخر
- لديه سلطة إشهار البطاقات الصفراء أو الحمراء منذ دخوله أرضية اللعب لانطلاق المباراة إلى حين انتهائها بما في ذلك خلال فترة الاستراحة بين الشوطين، والوقت الإضافي وركلات الترجيح من نقطة الجزاء
- اتخاذ قرارات انضباطية ضد مسؤولي أي فريق لم يتحلوا بسلوك مسؤول، ويقوم بإبعادهم عن ميدان اللعب.
- اتخاذ قرارات بناء على إفادات الحكام الآخرين بخصوص الأحداث التي لم يرها بنفسه

الإصابات

- مواصلة اللعب حتى تصبح الكرة خارج اللعب إذا كان في رأيه أن إصابة لاعب ما طفيفة
- إيقاف اللعب إذا كان في رأيه أن لاعبا ما مصاب إصابة خطيرة وعليه والتأكد من نقل اللاعب المعني خارج أرضية اللعب. لا يمكن للاعب مصاب أن يعود إلى أرضية اللعب إلا بعد استئناف اللعب. عودة هذا اللاعب إلى أرضية اللعب تكون من خط التماس إذا كانت الكرة في اللعب ومن أي نقطة على حدود أرضية اللعب إذا كانت الكرة خارج اللعب. يمكن استثناء اللاعبين المصابين من مغادرة أرضية اللعب في الحالات التالية:

< حارس مرمى مصاب

< اصطدام حارس مرمى مصاب ل لاعب آخر مع حاجتهم للعلاج

< اصطدام لاعبين من نفس الفريق مع حاجتهم للعلاج

< وقوع إصابة خطيرة

< لاعب أصيب بسبب خطأ استحق عليه المنافس الإنذار أو الطرد (مثلا التهور أو خطأ جسيم) مع إتمام العلاج / المعاينة بسرعة

- التأكد من أن كل لاعب ينزف غادر أرضية اللعب. لا يمكن للاعب المعني الرجوع إلى أرضية اللعب إلا بإذن من الحكم الذي عليه أن يتأكد من توقف النزيف ومن عدم وجود دم على معدات اللاعب
- التأكد من مغادرة اللاعب المصاب أرضية اللعب سواء محمولاً أو على قدميه بمجرد سماح الحكم للطبيب أو أو حاملي النعش بدخولها. إذا لم يحترم اللاعب تعليمات الحكم يوجه له إنذار لسلوكه اللا رياضي
- إنذار اللاعب المصاب الذي سيغادر أرضية اللعب لتلقي العلاج قبل مغادرة اللاعب لها
- استئناف اللعب بإسقاط الكرة إذا لم يتم توقيف اللعب لسبب آخر أو أن إصابة اللاعب لم تكن بسبب مخالفة لقوانين اللعبة

تدخل خارجي

- اتخاذ قرار إيقاف اللعب أو تعليق المباراة أو توقيفها نهائياً بسبب أي مخالفة لقوانين اللعبة أو أي تدخل خارجي مثلًا إذا كان :

< الإضاءة غير ملائمة.

< متابعة اللعب أو إيقاف اللعب أو توقيف اللعب نهائياً وفق خطورة حادثة رمي متفرج لشيء أصاب حكماً أو لاعبا أو مسؤولاً لأحد الفريقين

< متابعة اللعب بإسقاط الكرة إذا أطلق متفرج صافرة وتبين للحكم أنها تداخلت مع اللعب

< عند دخول كرة إضافية أو شيء أو حيوان لأرضية اللعب خلال المباراة، على الحكم:

- إيقاف اللعب (ويستأنفه بإسقاط الكرة) فقط إذا حدث تداخل في اللعب إلا إذا كانت الكرة تتجه إلى المرمى ولم يمنع التداخل لاعبا مدافعا من لعب الكرة عندها يحتسب الهدف إذا دخلت الكرة المرمى (حتى وإن لمس المتدخل الكرة) ما لم يسجل الهدف في مرمى الفريق المنافس.

- مواصلة اللعب إذا لم يحدث تداخل في اللعب وإخراج الشيء أو الحيوان في أقرب فرصة.

- منع أي شخص غير مرخص له بالدخول إلى أرضية اللعب

4. معدات الحكم

المعدات الإلزامية

- صافرة (صافرات)
- عداد (عدادات)
- بطاقات صفراء وحمراء
- مذكرة (أو غيرها للاحتفاظ بسجل للمباراة)

معدات أخرى

يمكن للحكام استعمال:

- معدات للاتصال بالحكام الآخرين - طنان، رايات مصوتة، سماعات إلخ ...
- نظام تتبع الأداء الإلكتروني (EPTS) أو غيرها من معدات مراقبة اللياقة البدنية
- الرداذ المتلاشي

الحكام ممنوعون من ارتداء الحلي أو أي معدات إلكترونية أخرى

5. إشارات الحكم

يمكن معرفة إشارات الحكم المصادق عليها بالاطلاع على الرسومات

نظرا لصعوبة جري الحكم ويدها الإثنان ممدوتان للدلالة على إتاحة الامتياز فقد تم تبني الإشارة "بيد واحدة" إلى جانب الإشارة "بيدين"



ركلة حرة مباشرة



ركلة حرة غير مباشرة



مبدأ الامتياز (1)



مبدأ الامتياز (2)



ركلة جزاء



بطاقة حمراء وصفراء



ركلة ركنية



ركلة مرمى

6. مسؤولية الحكام

لا يتحمل الحكم والحكام الآخرون أية مسؤولية عن:

- أية إصابة من أي نوع تحدث للاعب أو مسؤول أو متفرج
- أية خسارة مادية كيف ما كانت،
- أي ضرر لأي شخص أو ناد أو مقابلة أو جمعية أو أي هيئة، يعزى أو يمكن أن يعزى لقرار اتخذه الحكم وفق قوانين اللعبة أو باحترام المساطر العادية لتنظيم مباراة وإجرائها مراقبتها.

يمكن أن يتضمن هذا القرار:

- ما إذا كانت حالة أرضية اللعب أو محيطها أو الظروف المناخية تسمح بإجراء مباراة أو لا؛
- توقيف المباراة نهائياً بسبب الظروف المناخية
- عدم ملاءمة معدات أرضية اللعب أو الكرة لإجراء المباراة
- إيقاف اللعب بسبب تدخل الجمهور أو لأي حدث وقع في الأماكن المخصصة للجمهور
- إيقاف اللعب للسماح بنقل لاعب مصاب خارج أرضية اللعب لعلاج
- الإصرار على طلب نقل لاعب مصاب خارج أرضية اللعب لعلاج
- السماح للاعب ما بوضع معدات أو كماليات أو منعه من ذلك
- السماح أو عدم السماح وعندما يكون ذلك من إختصاصه لأي شخص كان (بما فهم مسؤولي الفريقين أو مسؤولي الملعب أو مسؤولي الأمن أو المصورين أو أي ممثل للصحافة) بالتواجد بالقرب من أرضية اللعب
- كل قرار يمكن أن يتخذه الحكم وفق قوانين اللعبة أو وفقاً لواجباته كما هي منصوص عليها في أنظمة وتعليمات الفيفا والكونفدراليات والاتحادات والعصب التي تجري تحت إشرافها المباراة.

العاكدة

06

الحكام الآخرون

يمكن تعيين حكام آخرين (حكمان مساعدان، حكم رابع، حكمان مساعدان إضافيان وحكم مساعد احتياطي) لقيادة المباريات. يساعدون الحكم في تسيير المباراة وفقا لقوانين اللعبة ويبقى الحكم هو الذي يتخذ القرار النهائي.

يتدخل حكام المباراة تحت إشراف الحكم. في حال تدخل أحدهم بلا مبرر له أو ارتكابه لسلوك غير لائق، فإن الحكم يعفيه من مهامه ويقدم تقريراً إلى السلطات المختصة.

باستثناء الحكم المساعد الاحتياطي، فإن باقي الحكام يساعدون الحكم في رصد المخالفات والتجاوزات في الحالات التي يكون لديهم رؤية أكثر وضوحاً من الحكم. ويجب عليهم أن يقدموا تقريراً إلى السلطات المختصة عن أي سوء سلوك خطير أو حادثة أخرى وقعت خارج مجال رؤية الحكم وغيرهم من حكام المباراة. كما يجب عليهم أن يقدموا المشورة للحكم والحكام الآخرين بخصوص أي تقرير أنجز.

حكام المباراة يساعدون الحكم في تفقد ميدان اللعب والكرات ومعدات اللاعبين (حتى في حالة المشاكل التي حلت) ويقومون بتسجيل الوقت والأهداف وسوء السلوك الخ.

يجب أن تحدد قوانين المنافسة بوضوح من يحل محل حكم المباراة الذي يتعذر عليه بدء المباراة أو مواصلتها وكذا كل التغييرات المرتبطة بهذا. وخصوصاً عندما يصبح الحكم غير قادر على الاستمرار في قيادة المباراة فيجب أن يكون معروف من يحل محله هل الحكم الرابع أم الحكم المساعد الأول أم الحكم المساعد الإضافي الأول.

.1

1. الحكمان المساعدان

يشيران إلى:

- تجاوز الكرة بشكل كامل لحدود أرضية اللعب والفريق الذي يستفيد من ركلة الركنية أو ركلة المرمى أو رمية التماس
 - تواجد لاعب في وضعية التسلل معاقبته عليها
 - طلب التبديل
 - تحرك حارس المرمى من على خط المرمى قبل أن يتم ركل الكرة أثناء ركلة جزاء أو عبور الكرة خط المرمى. إذا تم تعيين حكام مساعدين إضافيين، يقف الحكم المساعد على مستوى نقطة الجزاء وتشمل مهام الحكم مساعد أيضا مراقبة إجراء تبديل.
- يمكن لمساعد الحكم الدخول إلى أرضية اللعب للمساعدة في احترام مسافة 9.15 متر (10 ياردة).

2. الحكم الرابع

المساعدة الموكولة للحكم الرابع تشمل:

- الإشراف على إجراءات التبديل
- مراقبة معدات اللاعبين/البدلاء
- معاودة دخول لاعب إلى أرضية اللعب بعد إشارة/إذن من الحكم
- الإشراف على الكرات الاحتياطية
- الإشارة إلى المدة الزمنية الدنيا التي قرر الحكم إضافتها في نهاية كل شوط (بما في ذلك الشوطان الإضافيان)
- إخبار الحكم بأي سلوك غير مقبول من أي شخص متواجد بالمنطقة التقنية

3. الحكمان المساعدان الإضافيان

يشيران إلى:

- تجاوز الكرة بشكل كامل لخط المرمى بما في ذلك عندما يسجل هدف
- والفريق الذي يستفيد من ركلة الركنية أو ركلة المرمى
- تحرك حارس المرمى من على خط المرمى قبل أن يتم ركل الكرة أثناء ركلة جزاء أو عبور الكرة خط المرمى.



التبديل

4. الحكم المساعد الاحتياطي

مهمة الحكم المساعد الاحتياطي هي تعويض حكم مساعد أو الحكم الرابع لم يعد قادرا على الاستمرار

5. إشارات الحكم المساعد



ركلة حرة للمهاجم



ركلة حرة للمدافع



تماس للمهاجم



تماس للمدافع



ركلة ركنية



ركلة مرمى



تسلل من
الجهة القريبة



تسلل



تسلل من
الجهة البعيدة



تسلل في
الوسط



هدف

إذا تجاوزت الكرة
خط الرمي بوضوح

IFAB'



الفاكدة

07

مدة المباراة

1. فترات اللعب

تلعب المباراة في شوطين مدة كل منهما 45 دقيقة إلا في حالة اتفاق بين الحكم والفريقين المتباريين على مدة أخرى. كل اتفاق بتقليص مدة شوطي المباراة يقرر وجوباً قبل بداية المباراة وبانسجام مع قواعد المسابقة .

2. فترة ما بين الشوطين

للاعبين الحق في استراحة بين الشوطين لا يجب أن تتعدى 15 دقيقة. يجب أن تحدد قوانين المسابقة مدة فترة الاستراحة ولا يمكن تغيير مدتها بدون موافقة الحكم.

3. تعويض الوقت الضائع

يمدد كل شوط لتعويض الوقت الضائع بسبب:

- التبديلات؛
 - علاج و/أو إخراج لاعبين مصابين
 - تبديد الوقت
 - العقوبات الانضباطية
 - التوقف للشرب أو لأسباب طبية أخرى منصوص عليها في قوانين المسابقة
 - أي سبب آخر بما في ذلك أي تأخير ملموس لاستئناف اللعب (مثلاً الاحتفال بهدف)
- يعلن الحكم الرابع عن الحد الأدنى من الوقت الإضافي المقرر قبل الحكم في نهاية الدقيقة الأخيرة من كل شوط. يمكن للحكم الزيادة في الوقت الإضافي ولا يمكنه تقليصه.

لا يمكن للحكم بسبب سوء تقدير للوقت المخصص للشوط الأول أن يغير مدة الشوط

4.

ركلة الجزاء

يتم تمديد مدة أي شوط للسماح بتنفيذ ركلة الجزاء أو إعادة تنفيذها

5. التوقيف النهائي للمباراة

يعاد إجراء كل مباراة تم توقيفها نهائيا قبل نهايتها ما لم تقرر قواعد المسابقة أو المنظمون خلاف ذلك.

IFAB®

IFAB®



IFAB®

الفاكدة

08

انطلاق اللعب واحتتافه

تمكن ركلة الإنطلاقة من بدء شوطي المباراة وشوطي الوقت الإضافي واستئناف اللعب بعد تسجيل هدف. الركلات الحرة (مباشرة أو غير مباشرة) وركلة الجزاء ورمية التماس وركلة المرمى وركلة الركنية هي استثناءات أخرى للعب (أنظر المادة 13 - 17).

إسقاط الكرة هو استئناف للعب لا ينص القانون على تنفيذه وفق إحدى الاستثناءات المشار لها أعلاه.

عند وقوع مخالفة والكرة ليست في اللعب فهذا لا يغير طريقة استئناف اللعب

يمكن تسجيل هدف مباشرة من ركلة الإنطلاقة

1. ركلة الإنطلاقة

الطريقة

- الفريق الذي يرسو عليه السحب بواسطة قطعة نقدية المرمى الذي سيهاجمه خلال الشوط الأول.
- ينفذ الفريق المنافس ركلة الإنطلاقة
- ينفذ الفريق الذي رسى عليه السحب ركلة الإنطلاقة لبدء الشوط الثاني
- يتبادل الفريقان معتركيهما ويهاجمان المرمى المقابل مع بداية الشوط الثاني
- عند تسجيل هدف يقوم الفريق الذي سجل عليه الهدف بتنفيذ ركلة الإنطلاقة

لكل ركلة انطلاقة

- يجب على كل اللاعبين التواجد في منتصف أرضية اللعب الخاص بهم؛
- منافسو لاعبي الفريق الذي ينفذ ركلة الإنطلاقة يجب أن يتواجدوا على بعد 9.15 متر (10 ياردة) من الكرة حتى تصبح في اللعب
- توضع الكرة ساكنة على نقطة الوسط
- يعطي الحكم الإشارة
- تصبح الكرة ملعوبة بمجرد ركلها وتحريكها بوضوح
- يمكن تسجيل هدف على الفريق المنافس من ركلة الإنطلاقة

المخالفات والعقوبات

إذا قام منفذ ركلة الإنطلاقة بلعب الكرة مرة أخرى قبل أن يلمسها لاعب آخر تحتسب ضده ركلة حرة غير مباشرة أو ركلة حرة مباشرة إذا لمس الكرة بيده

لكل خرق آخر لطريقة تنفيذ ركلة الإنطلاقة تعاد ركلة الإنطلاقة

2. إسقاط الكرة

طريقة التنفيذ

يترك الحكم الكرة تسقط في مكان تواجد الكرة حين ايقاف اللعب إلا إذا تم إيقاف اللعب والكرة موجودة داخل منطقة المرمى عندها ينفذ إسقاط الكرة على الخط الذي يحد منطقة المرمى والموازي لخط المرمى في النقطة الأقرب من المكان الذي كانت فيه الكرة
يستأنف اللعب بمجرد ارتطام الكرة بالأرض.

يمكن لأي عدد من اللاعبين أن ينافسوا للحصول على الكرة من إسقاط (بما فيهم حارس المرمى)

لا يمكن الحكم أن يقرر من الذي سينافس على إسقاط كرة أو ما ينتج عنها

المخالفات والعقوبات

يعاد إسقاط الكرة إذا:

- لمست الكرة لاعبا قبل ارتطامها بالأرض
- تعدت الكرة حدود أرضية اللعب بعد ارتطامها بالأرض دون أن يلمسها أي لاعب
- إذا دخلت الكرة المرمى دون أن تلمس لاعبين اثنين على الأقل يستأنف اللعب ب:

- ركلة مرمى إذا دخت الكرة إلى مرمى الفريق المنافس
- ركلة ركنية إذا دخت الكرة إلى مرمى فريق اللاعب المستفيد.

The image is a blue-tinted photograph of a person wearing safety glasses. The person's face is partially visible, and they are looking towards the camera. The background is slightly blurred, showing what appears to be a white wall or a similar light-colored surface. In the top right corner, the acronym 'IFAB' is written in a white, sans-serif font.

IFAB

الفاكدة

09

المكررة في اللعب وخارج اللعب

1. الكرة خارج اللعب

تعتبر الكرة خارج اللعب عندما:

- تتعدى الكرة حدود أرضية اللعب سواء على الأرض أو في الهواء
- يوقف الحكم اللعب

2. الكرة في اللعب

تعتبر الكرة في اللعب في باقي الوضعيات بما فيها عندما ترتطم بأحد الحكام القائمين أو العارضة أو راية الركنية وتبقى داخل أرضية اللعب

المادة

10

تكميم

نتيجة مباراة

1. تسجيل هدف

يسجل هدف عندما تتجاوز الكرة خط المرمى بين القائمين وتحت العارضة ما لم يرتكب الفريق المسجل للهدف قبل ذلك أي مخالفة لقوانين اللعبة.
في حالة احتساب الحكم هدفا من كرة لم تتجاوز كليا خط المرمى، يستأنف المباراة بإسقاط الكرة في مكان تواجدها حين إيقاف اللعب

2. الفريق الفائز

يفوز بالمباراة الفريق الذي سجل أكبر عدد من الأهداف. عندما يسجل الفريقان نفس عدد الأهداف أو لا يسجلان أي هدف تعتبر النتيجة متعادلة
إذا كان قانون مسابقة ما يفرض أن يخرج أحد الفريقين فائزا بعد مباراة متعادلة أو تعادل في الأهداف من مبارتي الذهاب والإياب. تحسم النتيجة فقط بإحدى هذه الطرق:

- قاعدة الهدف خارج أرضية اللعب
- الشوطان الإضافيان
- الركلات الترجيحية.

3. الركلات الترجيحية.

تنفذ ركلات الترجيح من نقطة الجزاء بعد انتهاء المباراة ما لم ينص على خلاف ذلك، تطبق قوانين اللعبة ذات الصلة.

طريقة التنفيذ

قبل بدء تنفيذ ركلات الترجيح

ما لم تكن هناك إكراهات أخرى (مثل حالة الأرضية، والسلامة إلخ)، يجري الحكم سحبا بواسطة قطعة نقدية لتحديد المرمى الذي ستنفذ اتجاهه الركلات ولا يمكن تغييره إلا لأسباب تتعلق بالسلامة أو إذا أصبح المرمى أو منطقة اللعب غير صالحة للاستعمال

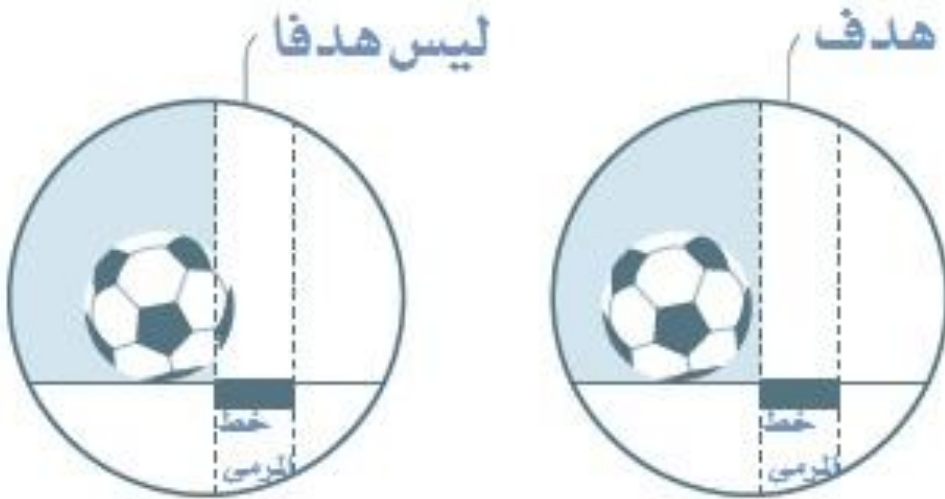
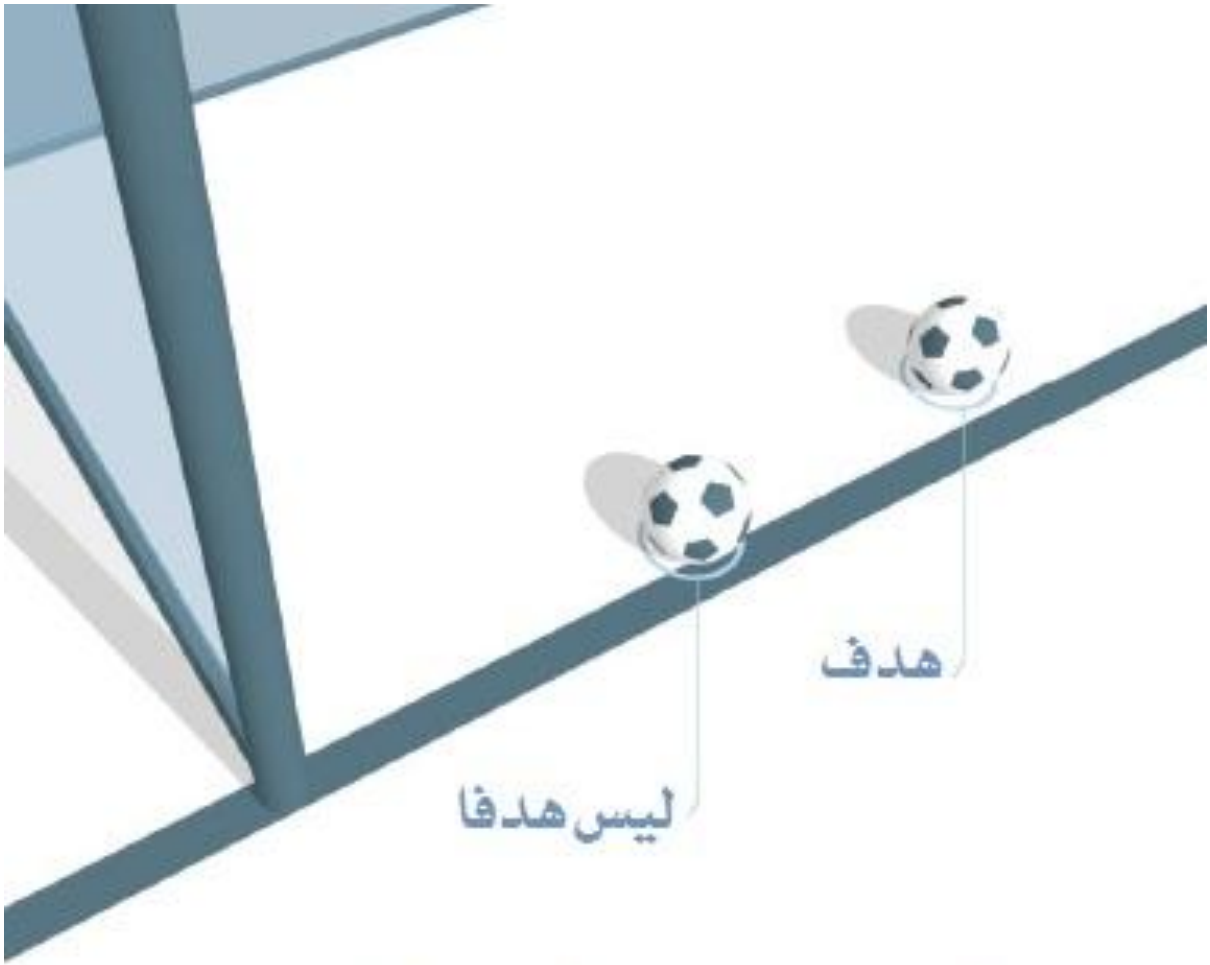

- يجري الحكم مجددا سحبا بقطعة نقدية والفريق الفائز بالسحب يختار ما إذا كان الركلة الترجيحية الأولى أو الثانية؛
- إذا أصيب أثناء تنفيذ الركلات الترجيحية ولم يعد قادرا على المتابعة يمكن لفريقه أن يعرضه للاعب بديل إذا لم يستنفذ عدد التبديلات المسموح بها في قانون المسابقة
- باستثناء بديل لحارس مرمى مصاب، فإن اللاعبين الموجودين على أرضية اللعب أو المتواجدين خارجها مؤقتا (بسبب الإصابة أو تصحيح المعدات الخ) مع نهاية المباراة هم وحدهم المسموح لهم بالمشاركة في الركلات الترجيحية؛
- كل فريق مسؤول عن وضع الترتيب الذي سينفذ فيه لاعبوه المختارين من بين لاعبيه المؤهلين ركلات الترجيح. لا يخبر الحكم بهذا الترتيب
- إذا كان عدد لاعبي فريق أكبر من عدد لاعبي الفريق المنافس قبل الركلات الترجيحية أو خلالها فعليه تقليص عدد لاعبيه ليساوي عدد لاعبي الفريق الآخر ويجب إخبار الحكم بإسم ورقم كل لاعب تم استبعاده. لا يمكن للاعب تم استبعادهم المشاركة في حصة الركلات الترجيحية (باستثناء ما أشير له أسفله)
- كل حارس المرمى لم يعد بإمكانه المواصلة قبل الركلات أو أثناءها ولم يستنفذ فريقه العدد الأقصى للتبديلات المسموح به، يمكن تعويضه ببديل أو لاعب مستبعد لتحقيق التساوي في عدد اللاعبين لكن لا يمكنه تنفيذ الركلات

خلال تنفيذ ركلات الترجيح

- يسمح فقط للاعبين المؤهلين والحكام بالبقاء على أرضية اللعب
- باستثناء اللاعب الذي عليه دور تنفيذ الركلة الترجيحية وحارسي المرمى، يجب على كل اللاعبين التواجد داخل دائرة الوسط
- عند تنفيذ لاعب لركلة ترجيحية فعلى زميله حارس المرمى التواجد داخل أرضية اللعب خارج منطقة الجزاء على مستوى تقاطع خط منطقة الجزاء وخط المرمى
- كل لاعب مؤهل يمكنه أن يتبادل مكانه مع حارس المرمى
- يكتمل تنفيذ الركلة عند توقف الكرة أو تصحيح خارج اللعب أو يوقف الحكم اللعب بسبب مخالفة لقوانين اللعبة
- يحتفظ الحكم بسجل تنفيذ الركلات؛

أخذا بعين الاعتبار الشروط أسفله، ينفذ كل فريق خمس ركلات

- الركلات الترجيحية تنفذ بالتناوب بين الفريقين
- إذا تمكن من فريق -قبل أن ينفذ الفريقان الركلات الخمس- من تسجيل عدد من الأهداف بحيث لا يمكن للفريق المنافس أن يعادل هذا العدد من الأهداف حتى ولو قذف كل ركلاته الخمس فإنه يتم توقيف تنفيذ الركلات الترجيحية

- إذا بقيت النتيجة متعادلة بعد أن نفذ كلا الفريقين خمس ركلات، تتابع الركلات حتى يتمكن أحد الفريقين من تسجيل عدد أكبر من الأهداف التي سجلها منافسه من نفس العدد من الركلات
- إذا بقيت النتيجة متعادلة بعد أن نفذ كلا الفريقين خمس ركلات، تتابع الركلات حتى يتمكن أحد الفريقين من تسجيل عدد أكبر من الأهداف التي سجلها منافسه من نفس العدد من الركلات
- تنفذ كل ركلة من طرف لاعب آخر، ويجب على كل اللاعبين المسموح لهم بالمشاركة في الركلات الترجيحية أن ينفذوا ركلة أولى قبل أن ينفذ أي منهم ركلة ثانية
- تعتمد نفس الطريقة لأي سلسلة لاحقة من الركلات ولكن يمكن للفريق تغيير ترتيب منفي الركلات
- لا يمكن تأخير ركلة ترجيحية بسبب مغادرة اللاعب المنفذ أرضية اللعب. اذا لم يعد اللاعب في الوقت المناسب لتنفيذ الركلة تعتبر الركلة ضائعة

التبديلات والطرود خلال الركلات الترجيحية

- كل لاعب أوبديل أو مستبدل يمكن إنذاره أو طرده
- يمكن تعويض حارس المرمى مطرود من قبل لاعب مؤهل
- كل لاعب آخر غير حارس المرمى لم يتمكن من الاستمرار لا يمكن تعويضه
- حتى ولو أصبح عدد لاعبي أحد الفريقين أقل من سبعة لاعبين، فإن الحكم يتابع الركلات

IFAB



الفاكدة

11

1. وضعية التسلل

التواجد في وضعية التسلل ليس خطأ في حد ذاته.

يوجد لاعب ما في وضعية التسلل إذا:

• أي جزء من رأس أو جسد أو قدمي اللاعب توجد داخل نصف أرضية اللعب للفريق المنافس (باستثناء خط الوسط)

• أي جزء من رأس أو جسد أو قدمي اللاعب هي أقرب إلى خط مرمى الفريق المنافس من الكرة ومن المدافع قبل الأخير.

يدا اللاعب وذراعاها لا يشملهما هذا التعريف (يشمل هذا أيضا حارس المرمى)

لا يوجد لاعب ما في وضعية التسلل إذا كان على نفس الخط مع:

• المنافس قبل الأخير

• المنافسين الآخرين

2. مخالفة التسلل

إذا كان لاعب في وضعية تسلل في اللحظة التي يلمس زميل له الكرة أو يلعبها، فإنه يعاقب فقط إذا أصبح مشاركاً في اللعب الفعلي ب :

• التداخل في اللعب بلعب الكرة أو لمسها بعد أن لمسها أو مررها لاعب زميل؛

• التداخل مع منافس:

<منع منافس له من لعب الكرة أو من القدرة على لعبها وذلك بإعاقه واضحة لخط رؤيته

<منافسة لاعب منافس على الكرة

<محاولة لعب كرة قريبة منه بشكل يؤثر على منافس له

<القيام بحركة تؤثر بوضوح على قدرة المنافس على لعب كرة

• كسب امتياز بلعب الكرة أو التداخل مع منافس عندما:

<ترتد الكرة أو تنحرف من على قائم المرمى أو العارضة أو منافس

<ترتد الكرة من عند منافس وهو يحاول اضطراريا إنقاذ مرماه

كل لاعب في وضعية تسلل يتلقى الكرة من لاعب منافس لعبها بطريقة إرادية (مع استثناء حالات الإنقاذ الاضطراري للمرمى) لا يعتبر اللاعب كاسباً لامتياز.

الإنقاذ هو صد لاعب لكرة تتجه إلى داخل المرمى أو بقربه بأي جزء من جسده ما عدا يديه (باستثناء حارس المرمى داخل منطقة جزائه)

3. لا مخالفة

ليس هناك تسلل إذا توصل اللاعب بالكرة من :

• ركلة مرمى

• رمية تماس

• ركلة ركنية

في حالة وقوع مخالفة تسلل يمنح الحكم ركلة حرة غير مباشرة للفريق المنافس من مكان وقوع الخطأ حتى ولو كانت في نصف أرضية اللعب الخاصة باللاعب المخالف.

إذا غادر مدافع أرضية اللعب دون إذن من الحكم، فإنه يعتبر متواجداً فوق خط مرماه أو خط التماس في تقدير وضعية التسلل وذلك حتى أول توقف للعب أو يلعب الفريق المدافع الكرة نحو خط وسط الملعب وتصبح الكرة خارج منطقة الجزاء الخاصة به.

أما إذا غادر هذا اللاعب أرضية اللعب أمتعدداً فيجب إنذاره عند أول توقف للعب.

يمكن للاعب مهاجم أن يغادر أرضية اللعب أو يقف ليصبح غير مشارك في اللعب الفعلي. إذا عاود اللاعب الدخول من خط المرمى ليصبح مشاركاً في اللعب الفعلي قبل أول توقف للعب أو قبل أن يلعب الفريق المدافع الكرة نحو خط وسط الملعب وتصبح الكرة خارج منطقة الجزاء الخاصة به، فإنه يعتبر متواجداً على خط المرمى بغرض الحكم على التسلل.

كل لاعب يغادر عمداً أرضية اللعب ويعاود الدخول إليها بدون إذن من الحكم ولم يعاقب بتسلل ويكسب امتيازاً فيجب إنذاره.

إذا بقي لاعب في وضعية قارة داخل المرمى وبين القائمين لحظة دخول الكرة للمرمى فيجب احتساب الهدف إلا إذا ارتكب اللاعب مخالفة تسلل أو مخالفة للمادة 12 عندها يستأنف اللعب بركلة حرة غير مباشرة أو بركلة حرة مباشرة.

IFAB®

الفاكدة

12

الأخطاء وحقوق الحكام

تمنح ركلة حرة غير مباشرة وركلة حرة مباشرة وركلة الجزاء فقط على المخالفات أو الأخطاء التي ترتكب والكرة في اللعب.

1. الركلة الحرة مباشرة

تمنح ركلة حرة مباشرة للفريق المنافس إذا ارتكب لاعب ضد منافسه أي مخالفة من المخالفات بطريقة يعتبرها الحكم قد وقعت بإهمال أو تهور أو باستعمال قوة مفرطة:

- مهاجمته

- القفز عليه

- ركله أو محاولة ركله

- دفعه

- ضرب أو محاول ضربه (بما في ذلك نطحة بالرأس)

- ترحلق في اتجاهه أو تصدى له

- إعتاره أو محاولة إعتاره

إذا كان مع المخالفة احتكاك فيعاقب عليها بركلة حرة مباشرة أو بركلة جزاء.

- الإهمال يعني أن اللاعب يبدي نقصا في الانتباه أو الاحتياط وهو ينافس على الكرة أو يتصرف بدون حذر. لا حاجة لعقوبة انضباطية

- التهوري يعني أن اللاعب يتصرف بتجاهل تام للخطر الذي يشكله تدخله على منافسه أو التبعات التي يمكن أن تنتج عنه فيجب إنذاره

- استعمال قوة مفرطة يعني أن اللاعب يتجاوز الحد الضروري من استعمال القوة ويعرض سلامة منافسه للخطر لذا يجب طرده

تمنح ركلة حرة مباشرة للفريق المنافس للفريق اللاعب الذي

• يلمس الكرة متعمدا (باستثناء حارس المرمى داخل منطقة الجزاء الخاصة به)

• يمسك منافسا؛

• يعترض منافسا مع الاحتكاك به

• يبصق على منافس

أنظر أيضا المخالفات في المادة 3

لمس الكرة باليدين

لمس الكرة باليد هو حركة متعمدة من اللاعب ينتج عنها تماس مع الكرة بيده أو بذراعه.

تأخذ بعين الاعتبار المعايير التالية:

• تحرك اليد في اتجاه الكرة (وليس الكرة في اتجاه اليد).

• المسافة بين الكرة واللاعب (كرة غير متوقعة).

• وضعية اليد لا تعني دائما أن هناك مخالفة.

• لمس الكرة بشيء محمول باليد (لباس أو وافي الساقين إلخ...) يحتسب مخالفة.

• رمي الكرة بشيء (حذاء أو وافي الساقين إلخ...) يحتسب مخالفة.

2. الركلة الحرة غير المباشرة

تحتسب ركلة حرة غير مباشرة ضد اللاعب الذي :

• يلعب بطريقة خطيرة

• يعيق تقدم لاعب منافس بدون حدوث احتكاك

• يمنع حارس مرمى الفريق المنافس من الكرة من يديه أو يركل الكرة أو يحاول ركلها عندما يكون

حارس المرمى لإطلاقها

• يرتكب أخطاء غير مشار لها في المادة 12 والتي ينتج عنها إيقاف اللعب من أجل إنذار أو طرد لاعب.

تحتسب ركلة حرة غير مباشرة إذا ارتكب حارس المرمى داخل منطقة الجزاء الخاصة به أيًا من 1 IFAB®
التالية ب :

• التحكم بالكرة بيديه لأكثر من ست ثواني قبل أن يطلقها؛

• لمس الكرة بيده بعد:

< أن أطلقها وذلك قبل أن تلمس لاعبًا آخر

< أن قذفها له عمدًا لاعب زميل له

< أن تلقاها رمية تماس نفذها زميل له.

يعتبر حارس المرمى مستحوذاً على الكرة إذا:

• كانت الكرة بين يديه أو بين يديه و أي شيء (مثلاً: أرضية اللعب أو جسمه) أو يلمس الكرة بأي جزء من يديه أو ذراعيه باستثناء إذا ارتدت الكرة عفويًا من يديه أو بعد أن قام بإنقاذ مرماه

• كان يضع الكرة على راحة يديه

• كان يسطح الكرة مرارًا مع الأرض أو يرميها إلى أعلى ويتلقفها مرارًا

عندما يكون حارس المرمى مستحوذاً بيديه على الكرة لا يمكن منافسته عليها.

اللعب بطريقة خطيرة

اللعب بطريقة خطيرة هو كل حركة يقوم بها لاعب وهو يحاول لعب الكرة بشكل تهديداً بإصابة لاعب بضرر (بما في ذلك هو نفسه). ويشمل الحركة التي تمنع منافسًا من لعب الكرة خوفاً من الإصابة بضرر.

ركلة المقص أو الركلة الدورانية مسموح بها مادامت لا تمثل خطراً على المنافس.

إعاقة تقدم منافس

إعاقة تقدم منافس يعني التحرك لقطع خط مسار اللاعب من أجل عرقلة أو اعتراضه أو إبطائه أو تغيير اتجاهه مع أن الكرة ليست على مسافة اللعب لأي من اللاعبين.

كل اللاعبين لهم حق التواجد في أي مكان من أرضية اللعب، التواجد على خط مسار اللاعب لا يعني التحرك لقطع خط مسار اللاعب.

حماية الكرة مسموح بها. لا يرتكب لاعب مخالفة بوضع نفسه بين منافسه والكرة لأسباب تكتيكية ما دامت الكرة على مسافة للعب واللاعب لا يمسك منافسه بيده أو بجسده. ما دامت الكرة على مسافة للعب فيحق للمنافس أن يهاجم اللاعب بطريقة قانونية.

العقوبات الإنضباطية

للحكم صلاحية اتخاذ عقوبات انضباطية من لحظة دخوله أرضية اللعب من أجل المعاينة قبل المباراة وإلى لحظة مغادرتها عقب نهاية المباراة (بما في ذلك الركلات الترجيحية)

إذا ارتكب لاعب مخالفة تعاقب بالطرده قبل دخوله أرضية اللعب في بداية المباراة، فالحكم لديه السلطة لمنع هذا اللاعب من المشاركة في المباراة (انظر المادة 6.3) ويحرر الحكم تقريراً عن أي سوء سلوك آخر.

كل لاعب يوجد داخل أرضية اللعب أو خارجها يرتكب مخالفة معاقب عليه بالإنذار أو الطرد ضد لاعب منافس أو لاعب زميل أو حكم أو أي شخص آخر، تجب معاقبته وفق طبيعة المخالفة التي ارتكها.

تستعمل البطاقة الصفراء للإنذار والبطاقة الحمراء للطرد.

تشهر البطاقة الصفراء أو البطاقة الحمراء للاعب أو بديل أو مستبدل فقط.

تأخير استئناف اللعب لإشهار بطاقة

إذا أوقف الحكم اللعب لإنذار لاعب أو طرده فلا يمكن استئناف اللعب إلا عقب إشهار بطاقة.

مبدأ الامتياز

إذا طبق الحكم مبدأ الامتياز لمخالفة تستحق الإنذار/الطرده لو أنه أوقف اللعب، فيجب تطبيق عقوبة الإنذار/الطرده مع أول توقف للعب باستثناء حالة إجهاض فرصة تسجيل واضحة والتي يسجل فيها هدف عندها يكتفى بإنذار اللاعب لسلوكه غير الرياضي.

لا ينبغي تطبيق مبدأ الامتياز في حالات الخطأ الجسيم والسلوك العنيف أو الإنذار الثاني ما لم يكن هناك فرصة واضحة لتسجيل هدف. يطرد الحكم اللاعب عندما تصبح الكرة خارج اللعب ولكن إذا لعب هذا اللاعب الكرة أو نافس/تداخل مع المنافس، عندها يوقف الحكم اللعب ويطرد اللاعب ويستأنف اللعب بركلة حرة غير مباشرة.

إذا مسك مدافع مهاجماً خارج منطقة الجزاء واستمر في مسكه حتى داخل منطقة الجزاء، عندها يجب على الحكم احتساب ركلة جزاء.

المخالفات المعاقبة بالإندار

ينذر لاعب لارتكابه:

- تأخير استئناف اللعب
- احتجاج بالكلام أو الحركة
- الدخول إلى أرضية اللعب أو معاودة الدخول أو مغادرتها متعمداً دون إذن من الحكم
- عدم احترام المسافة اللازمة عند استئناف اللعب بركلة ركنية أو ركلة حرة أو رمية تماس
- تعنت في خرق قوانين اللعبة (لا يوجد عدد محدد أو نمط من الخروقات يوافق "تعنت")
- سلوك لا رياضي

ينذر بديل أو مستبدل لارتكابه:

- تأخير استئناف اللعب
- الاحتجاج بالكلام أو الحركة
- الدخول إلى أرضية اللعب أو معاودة الدخول دون إذن من الحكم
- سلوك لا رياضي

الإندار لسلوك لا رياضي

هناك عدة حالات ينذر فيها اللاعب لسلوكه اللا رياضي مثلاً إذا قام اللاعب ب:

- محاولة خداع الحكم بالتظاهر بالإصابة أو بأن خطأ ارتكب ضده (التحايل)
- تبادل الأماكن مع حارس المرمى خلال اللعب وبدون إذن من الحكم
- ارتكاب إحدى المخالفات المعاقبة بركلة حرة مباشرة بتهور

- ارتكاب خطأ أو لمس الكرة باليد بغرض إيقاف فرصة واعدة للتسجيل
- لمس الكرة بغرض تسجيل هدف (سواء نجحت المحاولة أو فشلت) أو محاولة فاشلة لمنع تسجيل هدف
- رسم علامات غير مسموح بها على أرضية اللعب
- لعب الكرة وهو يغادر أرضية اللعب بعد حصوله على الإذن بالمغادرة
- إظهار عدم احترام للعبة
- اللجوء عمداً لحيل بهدف تمرير الكرة (بما في ذلك من ركلة حرة) إلى حارس المرمى بالرأس أو الصدر أو الركبة إلخ. من أجل التحايل على القانون بغض النظر عن لمس حارس المرمى للكرة بيده أم لا
- تشتيت انتباه منافس بألفاظ خلال اللعب أو عند استئنافه

الاحتفال بتسجيل هدف

- الاحتفال بتسجيل هدف مسموح به للاعب شرط عدم المبالغة في ذلك. لا يجب تشجيع اللجوء للرقصات ولا يجب أن تسبب تضييع للوقت.
- مغادرة أرضية اللعب للاحتفال بتسجيل هدف ليس مخالفة تعاقب بإنذار لكن من الضروري أن يعود اللاعبون بأسرع وقت ممكن.
- ينذر اللاعب خلال احتفاله بتسجيل هدف إذا:

- تسلق سياج ميدان اللعب
- قام بحركات مستفزة أو ساخرة أو تحريضية
- غطى رأسه أو وجهه بقناع أو ما شابه
- خلع قميصه أو غطى رأسه به

تأخير استئناف اللعب

- يجب على الحكام إنذار اللاعبين الذين يؤخرون استئناف اللعب عن طريق:
- التظاهر بتنفيذ رمية تماس ثم تركها فجأة لزميل له
- التباطؤ في مغادرة أرضية اللعب عند التبديل
- الإفراط في تأخير استئناف اللعب
- ركل الكرة أو حملها بعيداً أو التسبب في مشادة بلمس الكرة عمداً بيده بعد أن أوقف الحكم اللعب
- تنفيذ ركلة حرة من غير موضعها بقصد إعادة تنفيذها

المخالفات المعاقبة بالطرد

يطرد لاعب أو لاعب بديل أو لاعب مستبدل عند ارتكابه لأي من المخالفات التالية:

• منع الفريق المنافس من تسجيل هدف أو تجهض محاولة سانحة للتسجيل بلمس الكرة عمدا بيديه (لا ينطبق هذا على حارس المرمى في منطقة الجزاء الخاص بفريقه)

• إجهاض محاولة سانحة للتسجيل لصالح لاعب منافس يتجه نحو المرمى بارتكاب مخالفة يعاقب عليه بركلة حرة أو ركلة جزاء (باستثناء ما هو مبين اسفله)

• ارتكاب خطأ جسيما

• البصق على منافس أو على أي شخص آخر

• التصرف بسلوك عنيف

• التلفظ بعبارات بذيئة أو القيام بحركات مهينة أو جارحة

• الحصول على إنذار ثان في نفس المباراة

كل لاعب أو بديل أو مستبدل طرد يجب عليه مغادرة ميدان اللعب والمنطقة التقنية

منع تسجيل هدف أو إجهاض فرصة سانحة للتسجيل

إذا حرم لاعب الفريق المنافس من هدف أو من فرصة واضحة لتسجيل هدف بلمسة اليد متعمدة يتم طرده بغض النظر عن موضع وقوع المخالفة.

إذا ارتكب لاعب مخالفة داخل منطقة الجزاء الخاصة به أدت إلى حرمان المنافس من فرصة واضحة لتسجيل هدف ليعلن الحكم إثرها على ركلة جزاء، فيتم إنذار المخالف إلا إذا:

• كانت المخالفة مسك أو سحب أو دفع أو

• لم يكن المخالف يحاول لعب الكرة أو ليس له إمكانية المنافسة على الكرة أو

• عندما تكون المخالفة من النوع الذي يعاقب ببطاقة حمراء أينما وقعت على أرضية اللعب (مثلا الخطأ الجسيم أو السلوك العنيف الخ)

في مثل هذه الحالات يتم طرد اللاعب المخالف.

تأخذ بعين الاعتبار التالية لتقدير منع تسجيل هدف أو إجهاض فرصة سانحة للتسجيل:

• المسافة بين المخالفة والمرمى

• اتجاه اللعب

• احتمال الاستحواذ على الكرة أو إبقائها تحت السيطرة

• عدد المدافعين وتموضعهم

الخطأ الجسيم

التزلق والانقضاض الذي يهدد السلامة الجسدية للاعب ما يجب أن يعاقب كخطأ جسيم.

يعتبر مرتكباً لخطأ جسيم كل لاعب ينقض على منافسه بإحدى رجليه أو بهما معا وهما يتنافسان على الكرة سواء من الأمام أو من الجانب أو من الخلف بقوة مفرطة تهدد السلامة الجسدية لمنافسه.

السلوك العنيف

يعتبر اللاعب مرتكباً لسلوك عنيف عندما يستعمل أو يحاول أن يستعمل قوة مفرطة أو العنف ضد منافس وهو لا ينافسه على الكرة أو ضد زميل أو متفرج أو مسؤول فريق أو حكم أو أي شخص آخر بغض النظر عن موضع وقوع الاحتكاك.

وبالإضافة إلى ذلك، كل لاعب، وهو لا ينافس على الكرة، يضرب باليد أو الذراع عمدا منافسه أو أي شخص آخر على الرأس أو الوجه، يعتبر مرتكباً لسلوك عنيف إلا إذا كانت القوة المستخدمة غير ذات بال.

مخالفات رمي شيء (أو الكرة)

إذا قام لاعب أو بديل أو مستبدل والكرة في اللعب برمي شيء (بما في ذلك الكرة) على المنافس أو أي شخص آخر يجب أن يوقف الحكم اللعب وإذا كانت المخالفة ارتكبت ب:

• تهور – ينذر المخالف لسلوكه غير الرياضي

• استخدام قوة مفرطة - يطرد المخالف لسلوكه العنيف

استئناف اللعب بعد أخطاء أو سوء سلوك

• إذا كانت الكرة ليست في اللعب فيستأنف اللعب وفق ما أوقف لأجله

• إذا كانت الكرة في اللعب ووقعت المخالفة داخل أرضية اللعب ضد:

< منافس – تمنح ركلة حرة غير مباشرة أو ركلة حرة مباشرة أو ركلة جزاء

< زميل أو بديل أو مستبدل أو مسؤول فريق أو حكم – تمنح ركلة حرة مباشرة أو ركلة جزاء

< أي شخص آخر – ينفذ إسقاط الكرة

• إذا كانت الكرة في اللعب ووقعت المخالفة خارج أرضية اللعب ضد:

< إذا كان المخالف قبل ذلك خارج أرضية اللعب يستأنف اللعب إسقاط الكرة

< إذا خرج اللاعب من أرضية اللعب لارتكاب المخالفة فيستأنف اللعب بركلة حرة غير مباشرة للفريق المنافس من موضع وجود الكرة عند إيقاف اللعب. غير أنه، إذا غادر المخالف أرضية اللعب كجزء من اللعب وارتكب المخالفة ضد لاعب آخر، يتم استئناف اللعب من ركلة حرة تنفذ من على الخط الحدودي قرب موضع وقوع المخالفة. وإذا كانت المخالفة تعاقب بركلة حرة مباشرة عندها تمنح ركلة جزاء إذا وقعت داخل منطقة الجزاء اللاعب المخالف

• إذا قام لاعب يوجد داخل أرضية اللعب أو خارجها برمي الكرة على منافسه الموجود داخل أرضية اللعب يستأنف اللعب بركلة حرة مباشرة أو بركلة جزاء من موضع ارتطام هذا الشيء لامنافس أو الموضع الذي كان سيرتطم به

• يستأنف اللعب بركلة حرة غير مباشرة إذا:

< كان المخالف داخل أرضية اللعب ورمى بشيء على أي شخص خارجها

< قام بديل أو مستبدل برمي شيء على منافس يوجد داخل أرضية اللعب

IFAB®

الفاكدة

13

الركلات الحرة

1. أنواع الركلات الحرة

تمنح ركلة حرة مباشرة أو ركلة حرة غير مباشرة للفريق المنافس لفريق اللاعب الذي خطأ أو مخالفة

إشارة الركلة الحرة غير المباشرة

يشير الحكم إلى ركلة حرة غير مباشرة بمد ذراعه فوق رأسه. ويحتفظ بهذه الإشارة إلى حين تنفيذ الركلة وحتى تلمس الكرة لاعبا آخر أو تصبح خارج اللعب.

يعاد تنفيذ الركلة الحرة غير مباشرة إذا نسي الحكم رفع يده وسجل منها هدف.

دخول الكرة إلى المرمى:

- إذا قذفت الكرة مباشرة من ركلة حرة مباشرة إلى داخل مرمى الفريق المنافس يحتسب هدف
- إذا قذفت الكرة مباشرة من ركلة حرة غير مباشرة إلى داخل مرمى الفريق المنافس تحتسب ركلة مرمى
- إذا قذفت الكرة مباشرة من ركلة حرة غير مباشرة أو ركلة حرة مباشرة إلى داخل مرمى الفريق المنفذ تحتسب ركلة مرمى ركنية

طريقة التنفيذ

كل الركلات الحرة تنفذ من موضع ارتكاب المخالفة باستثناء:

- ركلة حرة غير مباشرة لصالح الفريق المهاجم داخل منطقة مرمى الفريق المدافع، تنفذ من أقرب نقطة لموضع المخالفة الموجودة على خط منطقة المرمى الموازي لخط المرمى
- ركلة حرة لصالح الفريق المدافع داخل منطقة مرماه ، تنفذ من أي نقطة داخل منطقة المرمى

• ركلة حرة بسب دخول أو معاود دخول أو خروج لاعب من أرضية اللعب بدون إذن من الحكم تنفذ من موضع توقف اللعب. غير أنه، إذا غادر المخالف أرضية اللعب كجزء من اللعب وارتكب المخالفة ضد لاعب آخر، يتم استئناف اللعب من ركلة حرة تنفذ من على الخط الحدودي قرب موضع وقوع المخالفة. وإذا كانت المخالفة تعاقب بركلة حرة مباشرة عندها تمنح ركلة جزاء إذا وقعت داخل منطقة الجزاء للاعب المخالف

• يحدد القانون موضع آخر لتنفيذ الركلة (أنظر المادة 3 . 11-12)، تنفذ من أي نقطة داخل منطقة المرمى

الكرة:

- يجب أن تكون ثابتة وأن لا يلمسها المنفذ مرة ثانية حتى تلمس لاعب آخر
- تصبح في اللعب عند ركلها وتحركها بشكل واضح باستثناء ركلة حرة للفريق المدافع في منطقة الجزاء الخاصة به حيث تصبح الكرة في اللعب عند ركلها مباشرة إلى خارج هذه منطقة

ما لم تصبح الكرة في اللعب فيجب أني جميع المنافسين:

- على بعد 9.15 متر على الأقل من الكرة
 - خارج يجب منطقة الجزاء بالنسبة للركلات الحرة داخل منطقة الجزاء الخاصة بمنافسهم
- يمكن تنفيذ ركلة حرة برفع الكرة برجل واحدة أو بالرجلين معا.
- يسمح بالتمويه خلال تنفيذ ركلة لإرباك المنافسين كجزء من لعبة كرة القدم.
- إذا قام لاعب بتنفيذ ركلة حرة بطريقة صحيحة فقذفها متعمدا اتجاه منافسه بغرض لعبها مرة أخرى بعد ارتطامها به لكن بطريقة لا يشوبها إهمال أو تهور أو قوة مفرطة فعلى الحكم السماح بمتابعة اللعب.

المخالفات والعقوبات

إذا اقترب لاعب من الفريق المنافس من حين تنفيذ ركلة حرة إلى مسافة أقل من المسافة اللازمة من الكرة يعاد تنفيذ الركلة الحرة إلا إذا أمكن تطبيق مبدأ الامتياز. لكن إذا ما أراد لاعب تنفيذ ركلة حرة بسرعة فاعتراض الكرة لاعب منافس يوجد على مسافة أقل من 9.15 متر (10 ياردة) من الكرة فعلى الحكم السماح بمتابعة اللعب. غير أن أي منافس يعيق عمداً تنفيذ ركلة حرة بسرعة فيجب إنذاره لتأخيره استئناف اللعب.

إذا ما نفذ فريق ركلة حرة بسرعة من داخل منطقة الجزاء الخاصة به ولم يكن أمام المنافسين الوقت الكافي لمغادرة منطقة الجزاء فعلى الحكم السماح بمتابعة اللعب.

ذا لم تقذف الكرة مباشرة خارج منطقة الجزاء عند تنفيذ ركلة حرة من طرف الفريق المدافع من داخل منطقة الجزاء الخاصة به، فيجب إعادة تنفيذها

إذا أصبحت الكرة في اللعب ولعبها المنفذ مرة أخرى قبل أن تلمس أي لاعب غيره فتحتسب ضده ركلة حرة غير مباشرة. أما إذا لمسها المنفذ بيده :

- تحتسب ضده ركلة حرة مباشرة

- تحتسب ضده ركلة جزاء إذا لمسها داخل منطقة الجزاء الخاصة به إلا إذا كان المنفذ حارس المرمى عندها تحتسب ضده ركلة حرة غير مباشرة.

IFAB®

الفاكدة

14

ركلة الجزاء

تحتسب ركلة جزاء ضد اللاعب الذي يرتكب مخالفة تعاقب بركلة حرة مباشرة داخل منطقة الجزاء الخاصة به أو خارج أرضية اللعب كما هو موضح في المادتين 12 و13.

يمكن تسجيل هدف مباشرة من ركلة جزاء.

1. طريقة التنفيذ

يجب أن تكون الكرة ثابتة على نقطة الجزاء.

اللاعب الذي سينفذ ركلة الجزاء يجب أن يحدد بدقة.

حارس مرمى الفريق المدافع يجب أن يبقى فوق خط مرماه مواجهًا لمنفذ ركلة الجزاء بين قائمي المرمى حتى تقذف الكرة.

باقي اللاعبين باستثناء المنفذ يجب أن يتواجدوا

- على بعد 9.15 متر (10 ياردة) على الأقل من نقطة الجزاء

- وراء نقطة الجزاء

- داخل حدود أرضية اللعب

- خارج منطقة الجزاء

بعد أن يتموضع اللاعبون وفق ما هو منصوص عليه في هذه المادة يعطي الحكم إشارة تنفيذ ركلة الجزاء

يجب أن يقذف المنفذ الكرة إلى الأمام، ويسمح بركل الكرة بعقب القدم مادامت الكرة قذفت إلى الأمام.

تصبح الكرة في اللعب عند قذفها وتحركها بوضوح إلى الأمام.

تعتبر ركلة جزاء قد نفذت بتوقف الكرة عن الحركة أو خروجها من اللعب أو إيقاف الحكم للعب بسبب أي انتهاك للقوانين.

يسمح بوقت إضافي لتنفيذ ركلة الجزاء في نهاية كل شوط من المباراة أو في نهاية الوقت الإضافي.

2. المخالفات والعقوبات

إذا أعطى الحكم إشارة بتنفيذ ركلة الجزاء فيجب تنفيذه.

وإذا وقع ما يلي قبل أن تصبح الكرة في اللعب:

قام اللاعب المنفذ بمخالفة قوانين اللعبة

• إذا دخلت الكرة للمرمى تعاد الركلة

• إذا لم تدخل الكرة للمرمى يوقف الحكم اللعب ويتابعه بركلة حرة غير

باستثناء الحالات التالية التي يتم فيها إيقاف اللعب واستئنافه بركلة حرة غير مباشرة، بغض النظر عن تسجيل هدف من عدمه:

• ركل الكرة إلى الخلف

• تنفذ الركلة من طرف زميل آخر للاعب الذي تقدم لتنفيذها. هنا الحكم ينذر اللاعب الذي نفذ الركلة

• تمويه الركلة بعد إتمام المنفذ جريه لتنفيذ ركلة الجزاء (التمويه أثناء الجري مسموح به)، الحكم ينذر منفذ الركلة

قام حارس المرمى أو زميل له بمخالفة قوانين اللعبة

• إذا دخلت الكرة للمرمى يحتسب الهدف

• إذا لم تدخل الكرة للمرمى تعاد الركلة وينذر حارس المرمى إذا كان هو المسؤول عن المخالفة

قام لاعبان أو أكثر من الفريقين بمخالفة قوانين اللعبة تعاد ركلة الجزاء إلا إذا ارتكب لاعب خطأ أكثر جسامة (مثل التمويه غير المشروع)

بعد تنفيذ ركلة الجزاء:

إذا لمس المنفذ الكرة مرة أخرى قبل أن تلمس أي لاعب آخر

• تحتسب ركلة حرة غير مباشرة (ركلة حرة مباشرة إذا لمسها عمدا بيده):

• إذا اصطدمت الكرة بجسم أجنبي وهي في مسارها :

• يعاد تنفيذ ركلة الجزاء

إذا ارتدت الكرة إلى داخل أرضية اللعب بعد ارتطامها بحارس المرمى أو العارضة أو القائمين ثم لمسها جسم أجنبي :

- يوقف الحكم اللعب
- تتابع المباراة بإسقاط الكرة في موضع لمسها للعامل الخارجي

3. جدول موجز

نتيجة ركلة الجزاء		
ليس هدف	هدف	
ركلة حرة غير مباشرة	تعاد ركلة الجزاء	مخالفة من المهاجمين
تعاد ركلة الجزاء	هدف	مخالفة من المدافعين
تعاد ركلة الجزاء مع إنذار حارس المرمى	هدف	مخالفة من حارس المرمى
ركلة حرة غير مباشرة	ركلة حرة غير مباشرة	ركل الكرة إلى الخلف
ركلة حرة غير مباشرة مع إنذار المنفذ	ركلة حرة غير مباشرة مع إنذار المنفذ	تمويه غير مشروع
ركلة حرة غير مباشرة مع إنذار المنفذ الآخر	ركلة حرة غير مباشرة مع إنذار المنفذ الآخر	منفذ آخر غير المنفذ المعرف

IFAB®

الفاكدة

15

رمية التماس

تمنح رمية تماس للفريق المنافس للفريق الذين ينتهي إليه آخر لاعب لمس الكرة عندما تتجاوز بالكامل خط التماس سواء على الأرض أو في الهواء..

لا يمكن تسجيل هدف مباشرة من رمية تماس:

- إذا دخلت الكرة مرمى المنافس - تحتسب ركلة مرمى
- إذا دخلت الكرة مرمى المنفذ - تحتسب ركلة ركنية

1. طريقة التنفيذ

عند إطلاق الكرة من يديه على المنفذ أن:

- يواجه أرضية اللعب

- تكون رجليه معا أو جزءا منهما على خط التماس أو خارج أرضية اللعب

- يرمي الكرة بكلتا يديه من خلف ومن فوق رأسه من مةضع مغادرتها أرضية اللعب

على كل لاعبي الفريق المنافس أن يتواجدوا على بعد مترين (2 ياردة) على الأقل من نقطة تنفيذ رمية التماس.

تعتبر الكرة في اللعب بمجرد دخولها للملعب. إذا لمست الكرة الأرض قبل دخولها أرضية اللعب تعاد الرمية لصالح فريق اللاعب المنفذ من نفس الموضع. إذا لم تنفذ الرمية بطريقة صحيحة تعاد الرمية لصالح الفريق المنافس لفريق اللاعب المنفذ.

إذا قام لاعب بتنفيذ رمية التماس بطريقة صحيحة فرماها متعمدا اتجاه منافسه بغرض لعبها مرة أخرى بعد ارتطامها به لكن بطريقة لا يشوبها إهمال أو تهور أو قوة مفرطة فعلى الحكم السماح بمتابعة اللعب.

لا يمكن للاعب المنفذ أن يلمس مرة أخرى الكرة بعد رميها إلا بعد أن تلمس لاعبا آخر.

2. المخالفات والعقوبات

إذا لمس منفذ الرمية الكرة مرة أخرى بعد أن أصبحت في اللعب قبل أن تلمس أي لاعب آخر تحتسب ركلة حرة غير مباشرة. أما إذا لمس منفذ الرمية الكرة عمدا بيده:

• تحتسب ركلة حرة مباشرة

• تحتسب ركلة جزاء إذا وقعت المخالفة داخل منطقة الجزاء الخاصة بمنفذ الرمية. إلا إذا كان المنفذ هو حارس المرمى عندها تحتسب ركلة حرة غير مباشرة

إذا قام لاعب من الفريق المنافس بتشتيت انتباه منفذ رمية التماس أو إعاقته (بما في ذلك الاقتراب إلى أقل من 2 متر (2 ياردة) من موضع تنفيذ الرمية) ينذر المخالف لسلوكه غير الرياضي أما إذا كانت الرمية قد نفذت فتحتسب ركلة حرة غير مباشرة.

لكل مخالفة أخرى لهذه المادة يعاد تنفيذ رمية التماس من طرف لاعب من الفريق المنافس.

TEAB'



IFAB®

الفاكدة

16

ركلة المرمى

تحتسب ركلة المرمى عندما تتجاوز الكرة بالكامل خط المرمى سواء على الأرض أو في الهواء بعد أن يكون آخر من لمستته هو لاعب من الفريق المهاجم دون تسجيل هدف.

لا يمكن تسجيل هدف مباشرة من ركلة مرمى إلا على الفريق المنافس. إذا دخلت الكرة مباشرة مرمى المنفذ تحتسب ركلة ركنية للمنافسين شرط أن تكون الكرة غادرت منطقة الجزاء.

1. طريقة التنفيذ

- يجب أن تكون الكرة ثابتة و تقذف من أي نقطة داخل منطقة المرمى من طرف لاعب من الفريق المدافع
- تصبح الكرة في اللعب بعد أن تغادر منطقة الجزاء.
- يجب على المنافسين التواجد خارج منطقة الجزاء حتى تصبح الكرة في اللعب؛

2. المخالفات والعقوبات

إذا لم تغادر الكرة منطقة الجزاء أو لمسهها لاعب قبل أن تغادر منطقة الجزاء فتعاد ركلة المرمى إذا لمس منفذ الركلة الكرة مرة أخرى بعد أن أصبحت في اللعب قبل أن تلمس أي لاعب آخر تحتسب ركلة حرة غير مباشرة. أما إذا لمس منفذ الركلة الكرة عمدا بيده:

- تحتسب ركلة حرة مباشرة
- تحتسب ركلة جزاء إذا وقعت المخالفة داخل منطقة الجزاء الخاصة بمنفذ الركلة. إلا إذا كان المنفذ هو حارس المرمى عندها تحتسب ركلة حرة غير مباشرة.

إذا قام منافس كان متواجداً في منطقة الجزاء عند تنفيذ ركلة المرمى، بلمس الكرة أو المنافسة عليها فيعيد تنفيذ ركلة المرمى.

إذا دخل لاعب منطقة الجزاء قبل أن تصبح الكرة في اللعب وارتكب خطأً أو ارتكب ضده خطأً، فيعيد تنفيذ ركلة المرمى، ويمكن إنذار المخالف أو طرده وفق المخالفة المرتكبة.
لكل مخالفة أخرى لهذه المادة يعاد تنفيذ ركلة المرمى.

IFAB

IFAB



الفاكدة

17

ركلة الركنية

تحتسب ركلة ركنية عندما تتجاوز الكرة بالكامل خط المرمى سواء على الأرض أو في الهواء بعد أن يكون آخر من لمستته هو لاعب من الفريق المدافع دون تسجيل هدف .
لا يمكن تسجيل هدف مباشرة من ركلة ركنية إلا على الفريق المنافس. إذا دخلت الكرة مباشرة مرمى المنفذ تحتسب ركلة ركنية للمنافسين.

1. طريقة التنفيذ

- يجب أن توضع الكرة داخل منطقة الركنية
- يجب أن تكون الكرة ثابتة وتُقذف من طرف لاعب من الفريق المهاجم
- تصبح الكرة في اللعب بعد أن تقذف وتتحرك بوضوح وليس من الضروري أن تغادر منطقة الركنية.
- لا يمكن تحريك راية الركنية؛
- على كل لاعبي الفريق المنافس التواجد على بعد 9.15 متر (10 ياردة) من قوس الركنية حتى تصبح الكرة في اللعب.

2. المخالفات والعقوبات

- إذا لمس منفذ الركلة الكرة مرة أخرى بعد أن أصبحت في اللعب قبل أن تلمس أي لاعب آخر تحتسب ركلة حرة غير مباشرة. أما إذا لمس منفذ الركلة الكرة عمدا بيده:
- تحتسب ركلة حرة مباشرة
 - تحتسب ركلة جزاء إذا وقعت المخالفة داخل منطقة الجزاء الخاصة بمنفذ الركلة. إلا إذا كان المنفذ هو حارس المرمى عندها تحتسب ركلة حرة غير مباشرة.

إذا قام لاعب بتنفيذ ركلة الركنية بطريقة صحيحة بركل الكرة متعمدا اتجاه منافسه بغرض لعبها مرة أخرى بعد ارتطامها به لكن بطريقة لا يشوبها إهمال أو تهور أو قوة مفرطة فعلى الحكم السماح بمتابعة اللعب

لكل مخالفة أخرى لهذه المادة يعاد تنفيذ ركلة الركنية.

TEAB'



تعديلات القواعد

17\2016

عرض مبسط للتعديلات على القانون

أسفله عرض توضيحي مبسط للتغييرات الرئيسية

المادة 01 - ميدان اللعب

- لا يجوز الجمع بين العشب الاصطناعي والعشب الطبيعي على أرضية الملعب
- يحدد قانون كل المسابقات أبعاد الأرضية للمنافسات الخاصة به
- جميع الإعلانات التجارية على الأرض يجب أن تكون على الأقل على بعد 1 متر (1 ياردة) الخطوط الحدودية
- يسمح بوضع شعارات / شارات الاتحادات والمسابقات الخ ... على رايات الركنية

المادة 02 - الكرة

لا شيء

المادة 03 - اللاعبين (عنوان جديد)

- لا يمكن أن تبدأ مباراة أو تستمر إذا كان عدد لاعبي فريق أقل من سبعة
- يمكن لبدل تنفيذ استئناف للعب لكن يجب أولاً الدخول إلى أرضية الملعب
- توضيح لحالات طرد لاعب من قبل أو بعد انطلاق المباراة
- احتساب ركلة حرة مباشرة (أو ركلة جزاء) بسبب تداخل بديل في اللعب
- إذا لمس شخص (ما عدا لاعب) أو شيء الكرة وهي متجة إلى داخل المرمى الحكم يمكن أن يحتسب الهدف إذا كان لم يكن للمس أي تأثير على المدافعين
- إذا سجل هدف مع وجود شخص إضافي على أرضية اللعب، وكان الحكم قد استأنف اللعب فيحتسب الهدف وتتابع المباراة

المادة 04 - معدات اللاعبين

- أي شريط أو مواد أخرى تغطي الجوارب يجب أن تكون نفس لون الجوارب
- إذا فقد لاعب حذاءه أو واثي السساقين عن طريق الخطأ يمكنه متابعة اللعب لحين أول توقف للعب
- يجب أن يكون لون الفخذيّات أو السراويل اللاصقة بنفس لون السروال القصير أو الجزء الأسفل منه.
- يجب على جميع لاعبي نفس الفريق ارتداء نفس اللون
- يمنع التواصل الإلكتروني مع البدلاء
- يمكن للاعب العودة إلى أرضية اللعب خلال اللعب بعد تغيير المعدات أو تصحيحها ثم فحصها (من قبل الحكم، الحكم الرابع أو الحكم المساعد) وبعد إشارة الحكم

المادة 05 - الحكم

- لا يمكن تغيير القرار تم استئناف اللعب أو غادر الحكم أرضية اللعب
- في حالة وقوع عدة مخالفات في نفس الوقت تعاقب الأخطر
- يمكن للحكم طرد لاعب من لحظة فحص أرضية اللعب قبل المباراة ولاحقاً
- لا يمكن الحكم استخدام البطاقة الحمراء والبطاقة الصفراء إلا بعد دخوله أرضية اللعب مع بداية المباراة
- يمكن للاعب أصيب إثر تعرضه لخطأ يعاقب ببطاقة حمراء أو بطاقة صفراء أن يعالج سريعاً مع بقاءه داخل أرضية اللعب
- المعدات التي يمكن للحكم أن يجوز له استعمالها
- إدماج رسومات لإشارات الحكم (من الجزء الخاص بالتوجيهات)

المادة 06 - وباقي المباراة المسؤولون (عنوان جديد)

- تفاصيل أكثر عن واجبات الحكام المساعدين والحكام المساعدين الإضافيين والحكم الرابع
- إدماج رسومات لإشارات الحكم المساعد (من الجزء الخاص بالتوجيهات)

المادة 07 - مدة المباراة

- أسباب أخرى لاحتساب الوقت الإضافي (مثل التوقف لتناول المشروبات)

المادة 08 - بداية واستئناف اللعب

- الإشارة لكل الاستئنافات (سابقاً اقتصر فقط على ركلة جزاء وإسقاط الكرة)
- الكرة يجب أن تتحرك بشكل واضح أثناء كل الاستئنافات بركل الكرة
- يمكن ركل الكرة في أي اتجاه أثناء ركلة الانطلاق (الركل إلى الأمام كان إلزامياً سابقاً)
- لا يمكن للحكم التأثير على نتيجة إسقاط الكرة

المادة 09 - الكرة داخل وخارج اللعب

• تبقى الكرة في اللعب إذا ارتدت من على حكم ما لم تكن قد تجاوزت أحد خطوط الحدود

المادة 10 - تحديد نتيجة مباراة (عنوان جديد)

ركلات الترجيح من نقطة الجزاء:

- يجري الحكم سحباً لاختيار المرمى لتنفيذ الركلات (باستثناء الطقس والسلامة الخ...)
- لاعب يوجد خارج أرضية اللعب مؤقتاً (مثلاً مجروح) مع صافرة النهاية يمكنه أن يشارك
- يجب أن يكون لكلا الفريقين نفس عدد اللاعبين قبل وأثناء ركلات الترجيح
- توضيح لمعيار انتهاء الركلة
- عدم تأخير ركلة لوجود منفذها خارج أرضية اللعب؛ إن لم يعد في الوقت يخسر الركلة

المادة 11 - التسلل

- خط الوسط خط محيد في تحديد التسلل. يجب أن يكون لاعب في نصف أرضية لعب المنافسين
- لا تعتبر أذرع اللاعبين عند الحكم على التسلل (بما في ذلك حارس مرمى)
- الركلة الحرة الغير مباشرة في حال التسلل تنفذ دائماً من موضع وقوع المخالفة (حتى في نصف أرضية المتسلل)
- المدافع خارج الملعب يعتبر متداخلاً حتى يرسل فريقه الكرة في اتجاه خط الوسط أو يتوقف اللعب
- كما سبق بالنسبة للمهاجم العائد لأرضية اللعب، فنقطة دخوله هي موضع التسلل

المادة 12 - الأخطاء وسوء السلوك

- خط مع الاحتكاك هو يعاقب بركلة حرة مباشرة
- تطبيق مبدأ الامتياز في حالة وجوب الطرد. ومعاقبة المخالف بركلة حرة غير مباشرة إذا تداخل في اللعب
- تغيير الصياغة بالنسبة للمس لكرة باليد بحيث لا تعاقب كل لمسة يد ببطاقة صفراء
- بعض مخالفات منع فرصة سانحة للتسجيل منطقة الجزاء تعاقب فقط ببطاقة صفراء
- محاولة السلوك العنيف تعاقب ببطاقة حمراء حتى في RC، حتى في حالة عدم اللمس
- ضرب منافس على رأسه أو وجهه بدون منافسة على الكرة يعاقب ببطاقة حمراء
- المخالفات ضد بدلاء أو مسؤولي الفريق أو حكام المباراة أصبح يعاقب بركلة حرة مباشرة
- الخطأ خارج أرضية اللعب يعاقب بركلة حرة مباشرة على الخطوط الحدودية للملعب (ركلة جزاء داخل منطقة الجزاء المخالف)

المادة 13 - الركلات الحرة

- الفرق بين "منع" ركلة حرة من التنفيذ و "اعتراض" الكرة بعد تنفيذ ركلة حرة

المادة 14 - ركلة جزاء

- احتساب ركلة حرة غير مباشرة و بطاقة صفراء ضد اللاعب الذي ينفذ ركلة جزاء مكان آخر تقدم لتنفيذها

- احتساب ركلة حرة غير مباشر ضد اللاعب الذي ينفذ ركلة جزاء إذا ركل الكرة إلى الخلف

- التمويه "غير الشرعي" دائما يعاقب بركلة حرة غير مباشرة و بطاقة صفراء

- مخالفة حارس المرمى تعاقب ببطاقة صفراء وإعادة تنفيذ ركلة الجزاء

المادة 15 – رمية التماس

- صياغة جديدة توضح أن الكرة يجب أن ترمى بكلتا يديه

المادة 16 - ركلة الهدف

- إذا ركل حارس مرمى الكرة داخل مرماه تمنح ركلة ركنية للمنافسين

- المنافس الموجود داخل منطقة الجزاء عند تنفيذ ركلة مرمى لا يمكنه ان يلعب الكرة أي لاعب آخر

المادة 17 - الضربة الركنية

- إذا تم ركل المنفذ الكرة داخل مرماه تمنح ركلة ركنية للمنافسين

IFAB'



المادة 01 – ارضية اللعب

1.02 لا يمكن المزج بين العشب الالطبيعي والعشب الاصطناعي

النص الجديد	النص القديم
	التفسيرات